FEDERATION CYNOLOGIQUE INTERNATIONALE (FCI)

Place Albert 1er, 13, B – 6530 Thuin (Belgique), tel : +32.71.59.12.38, fax : +32.71.59.22.29, email :
<http://www.fci.be>

INTERNATIONALE RETTUNGSHUNDE ORGANISATION (IRO)

Moosstrasse 32, A-5020 Salzburg, Tel.: 0043 662 82 65 26, Fax: 0043 662 82 65 26 20

International Trial Rules

for

Search and Rescue Dog Tests

of the

Fédération Cynologique Internationale (FCI)



and the

International Search and Rescue Dog Organisation (IRO)



Result of the FCI/IRO working group for the revision of these RH PO

Resolution through the FCI General Committee from 28th of February/
1st of March 2018 in Lissabon, PT

Resolution through the IRO Meeting of the Delegates from 24th of June 2018 in
Salzburg, AT

Efetivamente Válido Janeiro 1st 2019

Preambulo

Estes padrões de teste de Cães de Busca e Resgate foram desenvolvidos pela comissão de cães de Busca e Resgate FCI/IRO e da mesma forma foram aprovados pela diretoria executiva da FCI, assim como pela assembleia geral da IRO.

Este padrão de teste foi desenvolvido e aprovado em alemão. Na tradução para outras línguas ou em casos de dúvidas, a versão em alemão é a autoridade.

A cada 5 anos, esse padrão de teste será revisto, modificado, adaptado ou estendido, baseado nas tendências atuais e em lições aprendidas durante sua implementação.

As mudanças requerem aprovação oficial das partes responsáveis, da FCI e da IRO. Esse padrão de teste é valido para todas as organizações/federações membros da FCI e da IRO.

É considerado a nível mundial como plataforma para as organizações de ‘deployment’ emergência, como base de treinamento de cães de busca e resgate.

As provas de missão operativas, MRT, são realizadas e coordenadas pelas organizações nacionais e internacionais operativas.

Por razões práticas, serão utilizadas denominações masculinas aplicável também para as anotações femininas.

Table of contents

Preambulo	2
Indice	3
1 Geral	10
1.1 Proposito e execução	10
1.2 Definições e abreviações.....	11
2 Organização	12
2.1 Requisitos do organizador	12
2.2 Requisitos do condutor.....	13
2.3 Requisitos do cão.....	14
2.4 Infraestrutura	15
2.4.1 Área de teste UO/GW	15
2.4.2 Área de teste das buscas	17
2.4.3 Vitimas	18
2.5 Os juizes (PR)	19
2.5.1 Autorização	19
2.5.2 Em Geral	19
2.6 Advertência/Terminação/ Desqualificação	19
2.6.1 Advertência	19
2.6.2 Terminação	19
2.6.3 Desqualificação	20
2.7 Sanções e objeções devido a violação das regras	20
3 Execução dos testes e avaliação.....	21
3.1 Regulação Geral	21
3.2 Pontuação	21
3.3 Execução e avaliação da obediência e destreza	22
3.3.1 Avaliação do condutor e do cão.....	22
3.3.2 Sorteio e sequencia dos exercícos	23
3.3.3 Início e fim dos exercícos	23
3.3.4 Avaliação da sensibilidade ao disparo de arma de fogo.....	23
3.3.5 Exercício condução com e sem guia	24
3.3.6 Exercício ir através de um grupo de pessoas	24
3.3.7 Exercício deitado com chamado	25
3.3.8 Exercício Troca de posições	25
3.3.9 Exercício busca de objeto	25
3.3.10 Exercício Transporte do cão	26
3.3.11 Exercício deitado com distração	26
3.3.12 Exercício atravessar materiais desagradáveis	27
3.3.13 Exercício Túnel com tubo	27
3.3.14 Exercício atravessar tabua rígida elevada	27

3.3.15	Exercício Controle 'a distancia.....	27
3.3.16	Exercício Direcionamento 'a distancia	27
3.3.17	Exercício Taboa instavel.....	28
3.3.18	Exercício Escada	28
3.4	Execução e avaliação do trabalho de busca.....	29
3.4.1	Procedimento Geral	29
3.4.2	Avaliação do conductor.....	29
3.4.3	Avaliação do cão	30
3.4.4	Alertas	31
3.4.5	Exercício de alerta.....	33
3.4.6	Rastro	34
3.4.7	Busca Rural	35
3.4.8	Busca em Escombros	35
3.4.9	Busca em Avalanche	36
3.4.10	Mantrailing	36
3.5	Execução do trabalho de água.....	37
4	Obediência (UO) e Destreza (GW) Nível V Fase B	38
4.1	Nível Preliminar RH-F V, RH-FL V, RH-T V	38
4.1.1	Exercícios Pontuação Máxima: 100 pontos	38
4.1.2	Exercício 1 Junto com Guia 10 pontos	38
4.1.3	Exercício 2 Ir através de um grupo de pessoas 10 pontos	38
4.1.4	Exercício 3 Deitado com Chamado 10 pontos	38
4.1.5	Exercício 4 Troca de posições 15 pontos	38
4.1.6	Exercício 5 Deitado com Distração 10 pontos	39
4.1.7	Exercício 6 Transporte e Entrega 10 pontos	39
4.1.8	Exercício 7 Atravessar Materiais Desagradáveis 15 pontos	39
4.1.9	Exercício 8 Túnel com Tubo 10 pontos	39
4.1.10	Exercício 9 Atravessar Taboa Rígida Elevada 10 pontos	39
4.2	Nível preliminar RH-L V	40
4.2.1	Exercícios Pontuação Máxima: 100 pontos.....	40
4.2.2	Exercício 1 Junto com Guia 10 pontos.....	40
4.2.3	Exercício 2 Ir através de um grupo de pessoas 10 pontos.....	40
4.2.4	Exercício 3 Deitado com Chamado 10 pontos.....	40
4.2.5	Exercício 4 Troca de posições 15 pontos.....	40
4.2.6	Exercício 5 Deitado com Distração 10 pontos.....	41
4.2.7	Exercício 6 Transporte e Entrega 10 pontos.....	41
4.2.8	Exercício 7 Direcionamento à distância 15 pontos	41
4.2.9	Exercício 8 Seguir rastro de esqui na neve profunda 10 pontos	42
4.2.10	Exercício 9 Transportabilidade 10 pontos	42
4.3	Nível Preliminar RH-MT V	43

4.3.1	Exercícios Pontuação Máxima: 100 pontos.....	43
4.3.2	Exercício 1 Junto com Guia 15 pontos	43
4.3.3	Exercício 2 Ir através de um grupo de pessoas 15 pontos	43
4.3.4	Exercício 3 Troca de posições 15 pontos.....	43
4.3.5	Exercício 4 Deitado com Distração 15 pontos	43
4.3.6	Exercício 5 Atravessar Materiais Desagradáveis 15 pontos.....	44
4.3.7	Exercício 6 Atravessar Taboa Rígida Elevada 10 pontos.....	44
4.3.8	Exercício 7 Transporte e Entrega 15 pontos	44
4.4	Água Nível Preliminar RH-W V	44
4.4.1	Exercícios Pontuação Máxima: 100 pontos.....	44
4.4.2	Exercício 1 Natação 300 m 20 pontos	44
4.4.3	Exercício 2 Junto com Guia 10 pontos	45
4.4.4	Exercício 3 Ir através de um grupo de pessoas 10 pontos	45
4.4.5	Exercício 4 Troca de posições 15 pontos.....	45
4.4.6	Exercício 5 Deitado com Distração 10 pontos	45
4.4.7	Exercício 6 Trazer um dispositivo de resgate da costa 15 pontos	46
4.4.8	Exercício 7 Apport/Retrive para fora da água 10 pontos.....	46
4.4.9	Exercício 8 Andar de barco 10 pontos	46
5	Obediência (UO) e Destreza (GW) Nível A Fase B	47
5.1	Rastro, Área/Rural, Escombros Nível A RH-F A, RH-FL A, RH-T A	47
5.1.1	Exercícios Pontuação Máxima: 100 pontos.....	47
5.1.2	Exercício 1 Junto sem Guia com grupo 15 pontos.....	47
5.1.3	Exercício 2 Controle a distância 15 pontos.....	47
5.1.4	Exercício 3 Apport 10 pontos.....	47
5.1.5	Exercício 4 Transporte e Entrega 10 points	48
5.1.6	Exercício 5 Direcionamento à Distância 10 pontos	48
5.1.7	Exercício 6 Tábua Instável 10 pontos	48
5.1.8	Exercício 7 Escada 10 pontos	48
5.1.9	Exercício 8 Túnel com Tubo 10 pontos.....	49
5.1.10	Exercício 9 Deitado com Distração 10 pontos.....	49
5.2	Avalanche Nível A RH-L A	49
5.2.1	Exercícios Pontuação Máxima: 100 pontos	49
5.2.2	Exercício 1 Junto sem Guia com grupo 15 pontos.....	49
5.2.3	Exercício 2 Controle a distância 15 pontos.....	50
5.2.4	Exercício 3 Apport 10 pontos.....	50
5.2.5	Exercício 4 Transporte e Entrega 10 points.....	50
5.2.6	Exercício 5 Direcionamento à Distância 20 pontos.....	50
5.2.7	Exercício 6 Deitado com Distração 10 pontos.....	51
5.2.8	Exercício 7 Seguir rastro de esqui na neve profunda 10 pontos.....	51
5.2.9	Exercício 8 Transportabilidade 10 pontos.....	51

5.3	Mantrailing Nível A RH-MT A	52
5.3.1	Exercícios Pontuação Máxima: 100 pontos.....	52
5.3.2	Exercício 1 Junto sem Guia com grupo 15 pontos.....	52
5.3.3	Exercício 2 Troca de posições 15 pontos	52
5.3.4	Exercício 3 Atravessar Materiais Desagradáveis 15 pontos.....	52
5.3.5	Exercício 4 Atravessar Tábua Rígida Elevada 10 pontos.....	52
5.3.6	Exercício 5 Túnel com Tubo 15 pontos.....	53
5.3.7	Exercício 6 Transporte e Entrega 15 pontos	53
5.3.8	Exercício 7 Deitado com Distração 15 pontos.....	53
5.4	Água Nível A RH-W A Direcionamento à distância	53
5.4.1	Exercícios Pontuação Máxima: 100 pontos.....	53
5.4.2	Exercício 1 Natação 500 m 20 pontos.....	54
5.4.3	Exercício 2 Junto sem Guia com grupo 10 pontos	54
5.4.4	Exercício 3 Troca de posições 10 pontos	54
5.4.5	Exercício 6 Transporte e Entrega 10 pontos.....	54
5.4.6	Exercício 5 Deitado com Distração 10 pontos	55
5.4.7	Exercício 6 Apport/Retrive para fora da água 10 pontos.....	55
5.4.8	Exercício 7 Subir e Andar em uma Prancha de Surf 10 pontos.....	55
5.4.9	Exercício 8 Direcionamento a distância 10 pontos.....	56
5.4.10	Exercício 9 Andar de barco 10 pontos	56
6	Obediência (UO) e Destreza (GW) Nível B Fase B	57
6.1	Rastro, Área, Escombros Nível B RH-F B, RH-FL B, RH-T B	57
6.1.1	Exercícios Pontuação Máxima: 100 pontos.....	57
6.1.2	Exercício 1 Junto sem Guia com grupo 15 pontos.....	57
6.1.3	Exercício 2 Controle à distância 15 pontos	57
6.1.4	Exercício 3 Apport 10 pontos.....	57
6.1.5	Exercício 4 Transporte e Entrega 10 pontos.....	58
6.1.6	Exercício 5 Direcionamento a distância 10 pontos.....	58
6.1.7	Exercício 6 Balanço 10 pontos	58
6.1.8	Exercício 7 Escada 10 pontos	58
6.1.9	Exercício 8 Túnel com Tubo 10 pontos.....	59
6.1.10	Exercício 9 Deitado com Distração 10 pontos.....	59
6.2	Avalanche Nível B RH-L B	59
6.2.1	Exercícios Pontuação Máxima: 100 pontos.....	59
6.2.2	Exercício 1 Junto sem Guia com grupo 15 pontos.....	59
6.2.3	Exercício 2 Controle à distância 15 pontos.....	60
6.2.4	Exercício 3 Apport 10 pontos.....	60
6.2.5	Exercício 4 Transporte e Entrega 10 pontos.....	60
6.2.6	Exercício 5 Deitado com Distração 10 pontos.....	61
6.2.7	Exercício 6 Direcionamento a distância 20 pontos.....	61

6.2.8	Exercício 7 Seguir rastro de esqui na neve profunda 10 pontos.....	61
6.2.9	Exercício 8 Transportabilidade 10 pontos.....	62
6.3	Mantrailing Nível B RH-MT B	62
6.3.1	Exercícios Pontuação Máxima: 100 pontos.....	62
6.3.2	Exercício 1 Junto sem Guia com grupo 15 pontos.....	62
6.3.3	Exercício 2 Troca de posições com sorteio 15 pontos	62
6.3.4	Exercício 3 Atravessar Materiais desagradáveis 15 pontos.....	63
6.3.5	Exercício 4 Tábua Instável 15 pontos.....	63
6.3.6	Exercício 5 Túnel com Tubo 15 pontos.....	63
6.3.7	Exercício 6 Transporte e Entrega 10 pontos.....	63
6.3.8	Exercício 5 Deitado com Distração 15 pontos.....	63
6.4.	Trabalho em Água Nível B RH	64
6.4.1	Exercícios Pontuação Máxima: 100 pontos.....	64
6.4.2	Exercício 1 Natação 800 m 20 pontos	64
6.4.3	Exercício 2 Junto sem Guia com grupo 10 pontos.....	65
6.4.4	Exercício 3 Troca de posições com sorteio 10 pontos.....	65
6.4.5	Exercício 4 Transporte e Entrega 10 pontos.....	65
6.4.6	Exercício 5 Deitado com Distração 10 pontos.....	65
6.4.7	Exercício 6 Subir e Andar em uma Prancha de Surf 40metros 10 pontos.....	66
6.4.8	Exercício 7 Direcionamento a distância 10 pontos.....	66
6.4.9	Exercício 8 Apport/Retrive da água, atirado de um barco 10 pontos.....	67
6.4.10	Exercício 9 Andar de barco 10 pontos	
7	Trabalho de Busca Nível V Fase A	68
7.1	Rastro Nível V RH-F V	68
7.1.1	Exercícios Pontuação Máxima: 100 pontos.....	68
7.1.2	Área para rastro nível V RH-F V	68
7.1.3	Execução rastro nível V RH-F V	68
7.1.4	Execução do exercício de alerta (veja 3.4.5) RH-F V	68
7.2	Busca Rural Nível V RH-FL V	68
7.2.1	Exercícios Pontuação Máxima: 100 pontos.....	68
7.2.2	Área para busca Rural Nível V RH-FL V	68
7.2.3	Execução busca Rural nível V RH-F V.....	68
7.3	Busca em Escombros Nível V RH-T V	69
7.3.1	Exercícios Pontuação Máxima: 100 pontos.....	69
7.3.2	Área para busca em Escombros Nível V RH-T V	69
7.3.3	Execução busca em Escombros Nível V RH-T V	69
7.4	Avalanche Search Level V RH-L V	69
7.4.1	Exercícios Pontuação Máxima: 100 pontos.....	69
7.4.2	Área para busca em Avalanche Nível V RH-L V	69
7.4.3	Execução da busca em Avalanche Nível V RH-L V	69

7.5	Mantrailing Nível V RH-MT V	70
7.5.1	Exercícios Pontuação Máxima: 100 pontos.....	70
7.5.2	Área para Mantrailing nível V RH-MT V	70
7.5.3	Execução Mantrailing Nível V RH-MT V	70
7.6	Trabalho em Água Nível V RH-W V	70
7.6.1	Exercícios Pontuação Máxima: 100 pontos.....	70
7.6.2	Trazer uma linha/corda saindo da praia 30 pontos	70
7.6.3	Resgatar uma pessoa saindo da praia 70 pontos	71
8	Nose work Level A fase A	72
8.1	Rastro Nível A RH-F A	72
8.1.1	Exercícios Pontuação Máxima: 200 pontos.....	72
8.1.2	Área para Rastro Nível A RH-F A	72
8.1.3	Execução Rastro Nível A RH-F A	72
8.2	Busca Rural Nível A RH-FL A	73
8.2.1	Exercícios Pontuação Máxima: 200 pontos.....	73
8.2.2	Local para busca Rural Nível A RH-FL A	73
8.2.3	Exercício de Alerta (veja 3.4.5)	73
8.2.4	Execução da busca Rural Nível A 200 pontos	74
8.3	Busca em Escombros Nível A RH-T A	74
8.3.1	Exercícios Pontuação Máxima: 200 pontos.....	74
8.3.2	Área para busca em escombros Nível A RH-T A	74
8.3.3	Exercício de Alerta para Busca em escombros (veja 3.4.5)	74
8.3.4	Execução da busca em Escombros Nível A 200 pontos	75
8.4	Avalanche Search Level A RH-L A	75
8.4.1	Exercícios Pontuação Máxima: 200 pontos.....	75
8.4.2	Exercício de Alerta (veja 3.4.5) 20 pontos.....	75
8.4.3	Local e execução da localização técnica Nível A	75
8.4.4	Local para localização biológica Nível A RH-L A	75
8.4.5	Execução e localização biológica Nível A 120 pontos	76
8.5	Mantrailing Nível A RH-MT	76
8.5.1	Exercícios Pontuação Máxima: 200 pontos.....	76
8.5.2	Área para Mantrailing Nível A	76
8.5.3	Execução Mantrailing Nível A 200 pontos.....	76
8.6	Trabalho na Água Nível A RH-W A	77
8.6.1	Exercícios Pontuação Máxima: 200 pontos.....	77
8.6.2	Trazendo um dispositivo de resgate a partir da costa 20 pontos	77
8.6.3	Resgatando uma pessoa a partir da costa 60 points	77
8.6.4	Trazendo um dispositivo de resgate a partir de um barco 20 pontos	77
8.6.5	Resgatando uma pessoa a partir de um barco 60 pontos	78
8.6.6	Transporte de um barco desativado 40 pontos	78

9	Trabalho de busca Nível B Fase A	79
9.1	Rastro Nível B RH-F B	79
9.1.1	Exercícios Pontuação Máxima: 200 pontos.....	79
9.1.2	Local para rastro Nível B RH-F B	79
9.1.3	Execução rastro Nível B 200 pontos	79
9.2	Busca Rural Nível B RH-FL B	80
9.2.1	Exercícios Pontuação Máxima: 200 pontos.....	80
9.2.2	Local para Busca Rural Nível B RH-FL B	80
9.2.3	Execução Busca Rural Nível B 200 pontos	80
9.3	Busca em Escombros Nível B RH-T B	81
9.3.1	Exercícios Pontuação Máxima: 200 pontos.....	81
9.3.2	Local para Busca em Escombros Nível B RH-T B	81
9.3.3	Execução para Busca em Escombros Nível B RH-T B	82
9.4	Avalanche Search Level B RH-L B	82
9.4.1	Exercícios Pontuação Máxima: 200 pontos.....	82
9.4.2	Local e execução da localização técnica Nível B 10 pontos	82
9.4.3	Local para localização biológica Nível B RH-L B	82
9.4.4	Execução e localização biológica Nível B 190 pontos	83
9.5	Mantrailing Nível B RH-MT B	83
9.5.1	Exercícios Pontuação Máxima: 200 pontos.....	83
9.5.2	Área para Mantrailing Nível B	83
9.5.3	Execução Mantrailing Nível B 200 pontos	83
9.6	Water Work Level B RH-W B	83
9.6.1	Exercícios Pontuação Máxima: 200 pontos.....	83
9.6.2	Trazendo um dispositivo de resgate a partir da costa 20 pontos	83
9.6.3	Resgatando uma pessoa a partir da costa 60 pontos	84
9.6.4	Trazendo um dispositivo de resgate a partir de um barco 20 pontos	84
9.6.5	Resgatando uma pessoa a partir de um barco 60 pontos	84
9.6.6	Transporte de um barco desativado 40 points	85
10	Apêndice – Esboços Obediência	86
10.1	Junto com e sem guia	86
10.2	Ir através de um grupo de pessoas	87
10.3	Deitado com chamado.....	87
10.4	Troca de posições	88
10.5	Transporte e Entrega V	89
10.6	Transporte e Entrega A, B	89
10.7	Controle a Distância.....	90
20	Apêndice – Esboços Destreza	91
20.1	Atravessar Materiais Desagradáveis	91
20.2	Atravessar uma tabua elevada de madeira	92
20.3	Direcionamento a distância L V	93

20.4	Direcionamento a distância L A &	93
20.5	Direcionamento a distância.....	94
20.6	Tabua Instável	95
20.7	Escada	96
20.8	Túnel com tubo	97
20.9	Balanço	98

1 Geral

1.1 Propósito e execução

Propósito

Estes testes de busca e resgate foram designados para qualificar individualmente, cães na sua área de trabalho. Completar estes testes é uma prova de treinamento correto para que possa ser um cão de resgate em determinada disciplina. É um fundamento para um contínuo treinamento nas organizações de emergências.

Missão de Prontidão

MR- É determinada e reconhecida estritamente por organização de emergência. Para isso, requisitos adicionais podem ser estipulados, por exemplo, repetir regularmente determinados testes, conhecimentos adicionais do condutor, comunicação, curso de alpinismo, idade limite para cão e condutor, teste de Stamina (energia, força), regulamentos de equipamentos, primeiros socorros, etc...

Regras de Execução do teste

Os testes para cães de busca e resgate podem acontecer durante todo o ano. Se a segurança humana e canina não pode ser garantida, o teste não pode ser realizado. Para grandes eventos, campeonato nacional, mundial, restrições táticas podem ser impostas devido ao grande número de participantes.

Teste de cães de busca e resgate podem ser realizados somente como teste de busca, trabalho de olfato ou somente obediência, em todas as disciplinas e em todos os níveis. Os testes feitos em uma só fase serão anotados no livro do cão com a observação de que uma só fase foi testada.

Exemplo:

RH-F B ... teste completo com resultado

RH-F B, N ... somente busca

RH-F B, UO ... somente obediência/destreza

Nestes casos, um título/avaliação em relação a testes padrão, show com regras de exibição, regras de conformidade ou criação não serão fornecidos. Para obter um título é necessário passar nas duas fases do teste (busca, ob/dest).

1.2 Abreviaturas gerais e definições

Organização	FCI	Federação Cinológica Internacional
	LAO	Organização Nacional FCI
	IRO	Organização Internacional de Cães de Resgate
	NRO	Organização Nacional de Cães de Resgate IRO
Documentos	IPO-R	Regras Internacionais para cães de resgate
Testes	RH-F	SAR Dog Teste em Rastro
	RH-FL	SAR Dog Teste Rural
	RH-T	SAR Dog Teste em Escombros
	RH-L	SAR Dog Teste em Avalanche
	RH-W	SAR Dog Teste em Água

	RH-MT	SAR Dog Teste em Mantrailing	
Condutor/ Cão	D	Cão	
	DH	Condutor (expressão para homem/mulher)	
	RH	Cão de Resgate	
	RDT	Time de resgate = Cão de Resgate e Condutor	
Pessoas	AC	Comando Acústico/voz	
	VC	Comando Visual/gesto	
	HP	Ajudante/assistente	
	TC	Coordenador do teste	
	TJ	Juiz do teste	
	RA	Diretiva do Juiz	
	VP	Vítima, pessoa escondida	
	FHL	Track Layer	
	TL	Trail Layer	
	Technical Terms	F	Rastro
FL		Rural/área	
GW		Destreza	
GS		Posição Básica	
ID		Artigo Identificação	
L		Avalanche	
LH		Livro de pontos	
LVS		Avalanche search device (peeps)	
MT		Mantrailing	
T		Escombros	
TO		Localização Técnica	
UO		Obediência	
W		Água	
Nível dos Testes		A	Teste Nível A
		Abt. A	(Fase) Busca/Faro
	Abt. B	(Fase) Obediência/Destreza	
	B	Teste Nível B	
	V	Teste Preliminar (antigo aptidão)	

2019

2 Organização

2.1 Requisitos do organizador-----

Solicitação para implementação – A permissão para ter um evento é fornecida pela respectiva organização a qual a associação pertence (FCI, LAO, IRO-NRO). Os resultados são naturalmente reconhecidos por todos FCI, LAO, IRO-NRO. Um teste só pode acontecer quando nele participarem no mínimo quatro condutores.

O organizador deve ter o pessoal, material e logística estipulados no regulamento de eventos. Uma prova pode ser realizada por uma organização ou em conjunto com outras organizações.

VPS e HPs são assistentes do juiz e devem seguir todas as instruções recebidas.

VPS e HPS que não seguirem as instruções do juiz, por exemplo despertam um alerta, devem ser substituídos.

Somente cães bem sociais devem fazer parte do grupo, apresentando qualquer comportamento antissocial, também devem ser substituídos.

Coordenador do teste - O organizador deve ter um qualificado coordenador da prova (TC) de sua ou de outra organização. Ele é quem organiza e verifica o trabalho e a preparação para que a prova ocorra de acordo com o regulamento.

O TC deve, em tempo, garantir que as áreas de trabalho estejam de acordo com os padrões da prova. O TC deverá estar à disposição do juiz durante todo o evento.

Data de registro - O TC é o responsável por garantir que a prova seja registrada e agendada de forma correta com as autoridades.

Administração – O TC é o responsável por gerenciar todas as formalidades. É recomendável que o trabalho seja feito de acordo com um check list.

Requisitos do pessoal – O TC é responsável por escolher o necessário e qualificado pessoal.

Timetable - A timetable deve ser enviada ao juiz, no mínimo três dias antes da prova. Leve em conta que cada RDT/Binômio seja avaliado pelo mesmo juiz na mesma disciplina e nível e que cada juiz não trabalhe mais que nove horas por dia, sem contar os 45 minutos de almoço.

Relatórios de avaliação – As normas nacionais são validas quando transmitindo ou documentando o resultado das provas.

O máximo de unidades por TJ deve ser mantido: 36 unidades/dia.

Unidades

Fase A - Trabalho de busca:

Nível V	1 Unidade
Nível A	2 Unidades
Nível B	3 Unidades

Fase B - Obediência e Destreza:

Nível V	1 Unidade
Nível A	1 Unidade
Nível B	1 Unidade

Somente um máximo de 36 unidades por juiz a serem julgadas em um dia!

2.2 Requisitos do Condutor

Inscrição na prova - É obrigação do Condutor se apresentar no horário especificado, se ele não puder, deve avisar imediatamente ao TC.

O Condutor deve estar informado sobre as datas de forma autônoma.

Todo Condutor que participa da prova, deve estar vestido e equipado de acordo com a disciplina desta.

Entrando e saindo da prova – Se apresentar antes do primeiro exercício e ao final do último, o que deve ser feito com o cão na guia e em posição básica, com uma guia de aproximadamente 1m. e um colar (qualquer industrializado).

Vestês de busca, peitoral, salva-vidas, etc., só serão permitidos na medida em que forem necessários e descritos em respectiva fase.

O condutor deve obedecer às instruções do juiz e do TC.

Todos os condutores deverão finalizar todas as fases da prova, mesmo quando não tenha atingido os resultados mínimos para aprovação em uma delas.

O teste termina no momento em que os resultados são anunciados e os livros são entregues.

A saída prematura causada por doença, lesão ou uma razão importante, devem ser reportadas ao TC. Uma saída sem uma forte razão, leva a desqualificação e isso será anotado no livro do cão.

Bem estar animal – Os regulamentos nacionais sobre bem estar animal devem ser seguidos.

Nenhuma forma de força pode ser utilizada durante o evento, por essa razão, qualquer uso excessivo de força ou trato bruto com o cão, serão sancionados de acordo com o capítulo 2.6.

Responsabilidades - O condutor é responsável por si e por seu cão, e por qualquer acidente que ocorra no evento. O dono do cão deve pagar por qualquer dano a uma pessoa, ou estragos materiais causados por ele ou por seu cão.

Para isso, o condutor deve apresentar ao TC, um seguro antes do evento começar.

Todas as instruções dadas pelo juiz ou pelo organizador da prova serão voluntariamente aceitas pelo condutor e executadas sob seu risco.

Ajudas permitidas – Especialmente para o trabalho de busca, as seguintes ajudas são permitidas como suporte a busca:

Apito – Antes do trabalho iniciar, o juiz deve ser notificado sobre os sons do apito. Se o apito é usado, os comandos de voz devem ser eliminados.

O juiz deve saber para que comandos o condutor vai utilizar o apito, e para quais irá usar os comandos de voz, para poder avaliar.

Água e/ou esponja: São permitidos na busca se as condições climáticas demandam, entretanto, nunca imediatamente após o alerta.

MT – Aparelho GPS - Se o juiz for informado antes da busca.

Ajudas não permitidas:

- Não é permitido aparelho GPS e outros equipamentos de gravação durante a busca (DH), exceto MT.
- Artigos motivacionais
- Comida

2.3 Requisitos para o cão

Idade mínima:

Idade mínima para:	Nível V	Pré-teste	15 - meses
	Nível A	Teste	18 - meses
	Nível B	Teste	20 - meses

O cão deve ter atingido a idade mínima no dia do teste.

Identificação do cão: O cão que não for identificado por tatuagem ou micro chip não pode participar.

Permissão para participar: cães de qualquer tamanho, raça ou pedigree podem participar.

Um condutor só pode participar de uma prova em um dado dia, e é permitido mostrar no máximo dois cães no mesmo evento. Um cão só pode participar em dois testes na mesma prova.

Um teste tem que estar terminado para poder iniciar a primeira fase do próximo teste.

Requisitos para Nível V: nenhum (os regulamentos da NRO/LAO devem ser obedecidos)

Requisitos para Nível A: Nível V na mesma disciplina.

Requisitos para Nível B: mínimo dois testes nível A na mesma disciplina, com no mínimo pontuação GOOD (BOM)

L, W: 1 teste no nível A com pontuação no mínimo GOOD (BOM).

Todos os testes podem ser repetidos livremente.

Caso não seja aprovado, o cão só poderá ser apresentado para o mesmo teste após 5 dias

Depois de passar em 2 testes nível A, (exceto L e W) com no mínimo GOOD (Bom) na mesma disciplina, o cão pode participar no dia seguinte no nível B na mesma disciplina, uma vez que tenha a idade exigida.

Em evento com ranking, o cão deve ser apresentado no maior nível atingido naquela disciplina.

Um cão não pode ser apresentado por mais de um condutor no mesmo evento.

As cadelas no cio podem participar das provas, entretanto devem ficar apartadas dos demais participantes e serão apresentadas no final, tão logo isso seja organizacionalmente possível.

Cães doentes e contagiosos, serão excluídos e não devem ser levados ao local das provas.

Livro de resultados: O livro fornecido pela organização nacional é obrigatório para todos os participantes e deve ser registrado pela FCI/LAO ou IRO/NRO.

O livro deve ser entregue ao organizador do teste antes do início e será conferido e assinado pelo juiz.

Para desqualificações, um carimbo internacional (DIS) ou uma marca nacional com justificativa será feita no livro.

Vacinas: Prova de vacinação nacional (carteirinha), deve ser ao TC antes do teste.

Comportamento social: O juiz observa o comportamento do cão, antes, durante e depois da prova

O juiz é obrigado a terminar o teste se o cão demonstrar óbvio desvio de comportamento ou desqualificar em caso de comportamento agressivo e informar imediatamente o PL (detalhes no capítulo 2.6)

Óbvios desvios de comportamento são:

- comportamento agressivo contra estranhos ou outros cães;
- abandonar o condutor ou a área de prova

Obediência: se o cão demonstrar que tem pouca obediência, o condutor (por ex) não tiver muito controle sobre ele, o juiz dará ao condutor 3 chances para chamar o cão.

O cão: O juiz tem o direito de terminar o trabalho quando é visível que o cão não está preparado, não demonstra vontade de trabalhar, não está sob controle do condutor ou por claras limitações físicas.

Uma roupa de trabalho é permitida, exceção no escombro.

São permitidos luzes e/ou sinos, esclarecendo que as luzes são para o condutor visualizar o cão e não lanterna para orientação do cão.

Colar/coleira: qualquer colar comprado pronto poderá ser utilizado, e ou o cão utiliza na prova ou o condutor carrega consigo. Coleiras antiparasitas podem ser utilizadas desde que frouxas.

RH-W: o cão deverá usar uma roupa de trabalho aquático ou colete salva-vidas com uma alça adequada. Coletes de busca não serão permitidos.

2.4 Infraestrutura

Geral: Todos os detalhes dos equipamentos, construção materiais etc., devem seguir os anexos.

Para realizar a prova, as áreas disponíveis devem estar de acordo com o regulamento.

A decisão de caminhar nas áreas de busca pelos participantes antes da prova, é uma decisão da organização e do juiz.

Segurança: As áreas e obstáculos de trabalho devem estar de acordo com as diretrizes e legislação de cada país, de forma a evitar acidentes. O juiz pode recusar áreas ou obstáculos se considerar que as mesmas coloquem cães, e ou condutores, em risco.

Ajudantes: devem permanecer neutros durante o trabalho, e não atrapalhar o cão.

W: para a execução do teste, o local deve ter uma praia aonde o cão precise nadar, mas que possa ter acesso facilmente à margem.

Todos trabalhando, na água ou no barco, devem usar roupas de Neoprene ou colete salva-vidas. O condutor usa também um, ou outro, o cão usa um colete salva-vidas ou peitoral apropriado.

2.4.1 Áreas de Teste UO/GW

Em geral: o juiz pode declinar, se necessário, de áreas ou obstáculos se considerar fora do regulamento.

F, FL, T, MT: para realizar UO ou GW uma área de tamanho apropriado deve estar disponível.

L: uma área parcialmente aplainada por uma máquina, ou com neve de tamanho apropriado deve estar disponível.

Marcas: marcas devem ser feitas de acordo com a descrição individual de cada exercício.

A estrutura dos obstáculos será aprovada pelo juiz após exame. Isso é especialmente válido para o deitado com distração, par o grupo e o trabalho a distância.

Com o auxílio do juiz, os pontos iniciais de cada exercício devem ser marcados.

Quando são estipulados passos, 1 passo = 0,70m.

Grupo de pessoas: ver esboço 10.2

Para o grupo, é recomendável que se marque dois círculos, com raio de 2,0m e 2,5m. O grupo permanece na linha menor e o condutor se move na linha maior, mantendo assim uma distância de 0,50m. entre condutor e grupo.

O grupo é formado por 4 pessoas, onde 2 delas levam um cão na guia (macho e fêmea), bem socializados. O grupo se move no sentido do relógio e para sob ordem do juiz.

Deitado com distração: Ver esboço 10.1

Deitado com distração: duas áreas marcadas por uma linha para macho e fêmea. A distância mínima destes para os obstáculos da pista deverá ser de 10m.

A distância mínima entre a marca de macho e fêmea deverá ser 6 m.

Transportando o cão: ver esboços 10.5 (V), 10.6 (A, B)

- 1 mesa ou lugar elevado;
- 1 local marcado para a entrega;
- 1 local marcado para o final.

Apport (recuperar objeto): artigos de uso, tamanho máximo de um calçado, constituídos dos seguintes materiais: madeira, couro, metal leve, pano, plástico e/ou uma combinação destes.

Rolos de juta, brinquedos ou similares, não são considerados artigos utilitários, luvas e artigos projetados, não serão permitidos, peso mínimo deverá ser de 200g.

Material desagradável: ver esboço 20.1

Uma área de 3m./3m com material bruto de construção. Deve ser obviamente desagradável para atravessar e constituído de material diverso e instável.

Tábua elevada: ver esboço 20.2

A prancha de madeira consiste em dois suportes firmes, uma tábua de 4 metros por 30 centímetros, apoiada nos dois suportes, com altura de 40 centímetros.

Direcionamento a distância em L: ver esboços 20.3 e 20.4

- 1 marca para ponto de partida
- V: 2 mochilas a 40 m. de distância do ponto inicial e entre elas;
- A/B: 3 mochilas a 40 m. de distância entre elas e do ponto inicial e uma marca no centro.
- Sorteio da sequência no nível B.

Direcionamento a distância F, FL, T: Ver esboço 20.5

As mesas usadas devem ter 60 centímetros de altura, a plataforma (topo) deve medir 1mX1m., e pode ser antiderrapante. Enrolar ou marcar as mesas não é permitido.

- 1 área marcada para ponto de partida
- Sorteio para a sequência (no nível B)

Prancha instável: ver esboço 20.6

Uma tábua de 4 metros de comprimento por 30 centímetros de largura, apoiada sobre dois barris com 40 centímetros de circunferência e que deverá se mover (rolar) aproximadamente 20 centímetros.

Construções similares com as mesmas medidas serão permitidas, exemplo: cavale fixo, com a tábua móvel.

Escada: ver esboço 20.7

Escada de 4 metros de comprimento, com 14 degraus de 5 centímetros de largura, distância de 30 centímetros entre eles (a partir do meio deles), com dois suportes nas extremidades e 50 centímetros de altura.

Uma sólida rampa de acesso firmemente conectada à escada, com 1,20 metros de comprimento e 50 centímetros de altura, para o cão acessar a escada.

Túnel: ver esboço 20.8

Entrada rígida (estruturada), circunferência de 50 centímetros, comprimento de 3 metros na saída deverá ter um tubo de 3 metros de comprimento, colapsado, feito de material suave.

Balanço: Ver esboço 20.9

A construção consiste de:

- Uma tábua de 3 metros por 30 centímetros
- Uma construção de suporte no início e no fim para dar suporte à tábua
- Altura do solo da tábua deverá ser 40 centímetros, montar e desmontar.
- 2 tábuas de 1 metro e meio de comprimento por 30 centímetros de largura
- Medida da parte de cima, 35 centímetros
- Estruturas cruzadas que permitam subir e descer.

O balanço consiste em dois suportes com uma tábua fixada entre eles com uma corda ou corrente, e duas estruturas para subir e descer. A tábua do meio fica pendurada nos suportes de forma que possa balançar livremente.

Construções similares, com as mesmas medidas e mesma mobilidade (na lateral e no comprimento) serão aceitas.

2.4.2 Área de teste para faro/busca

F: Quando houver mais participantes para rastro, as trilhas serão sorteadas no local. Para o nível B deve haver um grau claro de dificuldade no layout da pista, por exemplo, mudança

de terreno, valas, cruzando caminhos e/ou ruas, etc. O layout da pista deve ser traçado de forma adequada e detalhada e disponibilizado ao TJ (EX.; GPS e esboços de rastreamento). Leves ângulos não indicam mudança de direção, posteriormente deve ser executado em um ângulo claro.

Artigos de identificação/ ID: Um artigo de utilidade com odor, de cor que não se destaque do terreno e posicionado de forma não visível pelo condutor.

Artigos: Somente serão permitidos artigos de utilidade e bem carregados de odor, tamanho máximo de um tênis, feitos de qualquer material, e de cor que não se destaque no terreno. O FHL posiciona o objeto/artigo, caminhando, enquanto marcando trilha/pista sem parar.

T: A área de busca deve ser visível, com seus limites claramente identificados. O organizador deve preparar os esconderijos de acordo com as instruções do TJ, de forma a garantir que as medidas de segurança sejam atendidas.

T- V, A: A área de busca deve ser visível para o condutor.

T-A, B: Como distração, fumaça, ruídos de motor, marteladas, tambores, caixas de som, etc. serão permitidos. As distrações serão discutidas com o TJ.

L: As medidas de segurança devem ser particularmente rígidas ao construir os esconderijos. O campo de neve pode ter sido total ou parcialmente maquinado e/ou cruzado por trilhas de esquis.

Para facilitar e também delimitar a área de busca, os limites devem ter bandeiras de identificação.

Localização LVS:

Um LVS deve ser enterrado em uma área demarcada de 20 m x 20 m:

Profundidade: A: 0,30 m; B: 0,50 m

Esconderijos na neve podem ser utilizados mais de uma vez. Quando não utilizados, devem permanecer abertos.

MT: Qualquer área pode ser usada como área de teste. A seleção do local deve ser feita pelo TC. As trilhas devem ser totalmente marcadas por GPS ou mapa.

Para cada cão na prova, uma trilha deve ser feita numa área separada.

O padrão do rastro deve ser o mais natural possível, adaptado ao terreno deve incluir as trocas de terreno. A área pode ser rural, mata, gramados, campos ou tranquilas áreas urbanas menos trafegadas, podem conter caminhos e cruzamentos de ruas.

Durante o tempo que acontecer a busca, a idade do rastro/trilha deve garantir que a mesma, pelo menos na área urbana, seja trafegada por estranhos, caso isso não aconteça, o TJ pode solicitar que as pessoas cruzem a pista. Um veículo busca o TL no final da trilha e o veículo não pode cruzar a pista.

Vítimas

Geral: As vítimas são assistentes do TJ. No esconderijo, devem permanecer quietas e não podem ajudar o condutor e/ou o cão em nenhum momento e de nenhuma maneira, é especialmente proibido ajudar o cão durante o alerta.

Nenhum objeto como cobertores, mochilas ou similares podem ser deixadas nos esconderijos ou esconderijos na neve não utilizados.

FL: A cor das roupas das vítimas não pode se destacar no terreno, especialmente de tiras refletivas ou cores vibrantes.

As vítimas devem se posicionar de acordo com a orientação do juiz. Devem ser posicionadas a uma distância mínima de 20 metros entre elas. As vítimas se dirigem aos esconderijos por si só, seguindo as instruções do juiz. Elas devem assumir as posições deitadas ou sentadas. As vítimas devem estar na posição 10 minutos antes do cão iniciar a busca.

O cão deve ter contato visual e físico com a vítima, e elas não podem estar totalmente cobertas, seja por lonas, cobertores ou outros. Seguindo a instrução do juiz, a vítima deve deixar o esconderijo assim que encontrada, e isso inclui a remoção de colchonetes ou esteiras.

T A localização da vítima pode ser trocada após cada cão. As vítimas devem estar posicionadas 10 minutos antes de iniciar a busca. As vítimas não podem estar hermeticamente fechadas. Fiquem atentos a gases tóxicos nos esconderijos.

A distância entre as vítimas deve ser de 10 metros, os esconderijos devem ser feitos de maneira a permitir definitivo e claro alerta

L: A vítima não pode participar/auxiliar na preparação do esconderijo, antes de ser enterrada.

T, L: Quando localizada a vítima, o cão não pode ter nenhum contato visual e/ou físico com ela nos níveis A e B, a cobertura do esconderijo deve ser o mais discreta possível.

MT: O TL não pode ter entrado na área de busca nos últimos 14 dias.

O TL tem que seguir a rota determinada, caminhando com passos e velocidade normais, a partir de um lugar determinado.

O TL inicia de um ponto claro (veículo, parada de ônibus, banco, em frente a um prédio, cruzamento ou similar). Após uma breve pausa no ponto inicial, o TL caminha com passos normais, na direção indicada.

O TL tem que dar ao TJ/TC um mapa exato, com todas as informações como pontos relevantes na rota, se necessário a rota deve ser registrada em GPS. O TL pode conhecer, mas não pode ser um familiar do condutor.

Depois de ter marcado o percurso, o TL deve manter uma distância de 2,5 km da pista

O TL não pode ter comida ou brinquedo com ele.

O TL deve ser levado ao ponto final, num veículo fechado (janelas fechadas e ar-condicionado desligado), usando uma rota alternativa, sem cruzar a pista pelo menos 15 minutos antes da busca.

A pessoa a ser encontrada (TL), permanece calmamente sentada, deitada ou em pé, no final da trilha.

Pessoas que ficarem próximas ao destino, devem estar a pelo menos 5 metros da pessoa a ser encontrada.

2.5 Os Juízes (TJ)

2.5.1 Autorização

AS provas só podem ser julgadas por um juiz competente e certificado pela sua organização “mãe” (IRO ou FCI). Para isso os regulamentos da organização organizadora/ “mãe” em relação aos juízes é válida.

2.5.2 Em geral

2019

A decisão do juiz é final. Em caso de uma infração a regra, é permitida uma objeção. Em caso de imprevistos o juiz é livre para repetir uma disciplina ou um exercício. Entretanto o condutor DH não pode exigir a repetição de um exercício.

Um juiz não pode julgar um cão que ele possua, tenha ou mantenha.

Antes do início da prova o juiz é responsável pela verificação de todos os itens do escopo de seus deveres – especialmente a preparação das áreas de trabalho – e em acordo com o TC fazer as correções, se necessário. Se estas correções não forem possíveis, o TJ decidirá se aceita ou não o teste.

O TJ deve estar equipado com as roupas de proteção para o trabalho, especialmente capacete e sapatos de segurança nos escombros.

2.6 Advertência / Terminação / Desqualificação

Anuncio

O TJ deve anunciar verbalmente a sanção para o DH imediatamente a ter dado a advertência, terminação ou desqualificação.

2.6.1 Advertência

Razões

- Não obedecer uma ordem/diretriz do TJ;
- Proibidas ajudas ou toques no cachorro durante o trabalho de busca ou UO&OB, exceção por elogios;
- Comportamento antidesportista;
- Renunciar (não fazer) um exercício ou a uma parte de um exercício
- Na primeira advertência, 5 pontos serão deduzidos, na segunda advertência a respectiva fase será terminada.

2.6.2 Terminação

Quando uma fase é terminada, essa fase é considerada como reprovada. Os pontos até esse momento serão reconhecidos, menos uma dedução de 61 pontos na fase A e 31 pontos na fase B, e o participante recomeça, tanto quanto ainda necessário, na próxima fase de seu teste.

Razões:

- Quando o D sai da área de teste e após o 3º AC não retorna ao DH;
- Quando o cão não obedece mesmo após o 3º AC;
- Falta de preparação;
- Falta de vontade de trabalhar;
- Medo do tiro;
- Falhas de temperamento;
- Restrições definitivas do D e/ou do DH
- Após a segunda advertência;
- Por dar comida ou artigos motivacionais (brinquedo) durante o trabalho
- Depois do segundo falso alerta

2.6.3 Desqualificação

Razões:

- Comportamento antidesportista do DH antes, durante e depois da prova;
 - Utilização de auxílios de treinamento forçado em toda a área de testes, nas áreas ao redor;

2019

- Comportamento agressivo do cão contra pessoas e/ou animais;
- Lesão a VP;
- Retirar-se do teste sem motivo.

A desqualificação leva ao imediato termino do teste. Nenhum ponto será dado em toda a prova. A desqualificação será anotada com uma justificativa no livro do cão e na lista de avaliação.

Um relatório escrito será feito pelo TJ e enviado a pessoa responsável pelo treinamento na IRO (IRO Training Spokesperson) ou a respectiva FCI LAO. Eles irão decidir sobre futuras sanções. Uma suspensão preventiva pela IRO, NRO ou LAO até o final do processo de revisão está permitido.

2.7 Sanções e Objeções devido a uma violação de regra

Objeção Uma objeção pode ser feita devido a uma violação de regra e não devido a uma decisão do juiz

DHs, que quiserem questionar uma decisão do juiz devido a uma violação da regra, tem a possibilidade no mesmo dia até ½ hora após o final do trabalho (final do trabalho do último cão) de submeter uma objeção justificada por escrito ao TC juntamente com um depósito de 300 Euros.

Se a objeção for negada, o depósito permanece com a organização organizadora do evento.

Objeção As autoridades da objeção compreendem:
Autoridades

- O TC e o TJ envolvidos

Caso não se chegue a um acordo, a questão deve ser anunciada à organização “mãe” do organizador, que tomará uma decisão final. Em eventos inter-regionais, a autoridade de objeção precisa ser delineada nas especificações e diretrizes do evento.

Objeção As autoridades da objeção devem tratar a objeção imediatamente a ela ser anunciada. Testemunhas podem ser consultadas. A decisão das autoridades da objeção é final.

3 Execução dos testes e avaliação

3.1 Regulamentos Gerais

As avaliações do desempenho só podem ser feitas de acordo com os critérios estabelecidos por essas regras de teste, e são anotadas em notas e pontos. As notas e os pontos atribuídos devem refletir a execução do exercício.

Em eventos onde existe ranking os pontos da fase A (trabalhos de busca) vem antes da fase B (OB./DEX) e são decisivos

Somente pontos cheios são dados nas notas finais. Entretanto, isso não significa que pontos parciais não possam ser dados em exercícios individuais. Se no final o total não for um número cheio o resultado será arredondado para cima ou para baixo de acordo com a impressão geral da fase.

O teste só é considerado aprovado se o cão obteve um mínimo de 70% dos pontos possíveis em cada fase.

As regras nacionais são válidas no que diz respeito à documentação dos resultados finais do teste consideradas como corretas.

2019

Por favor, leve em consideração que um erro feito durante todo o trabalho (por ex. posição básica diagonal) não seja fortemente penalizada em cada exercício. Esse erro também pode ser comentado nas críticas e levado em consideração quando falando sobre a impressão geral.

Basicamente, todas as especificações do capítulo 3 são válidas, bem como os regulamentos adicionais de execução especificados e critérios de avaliação mencionados nas respectivas disciplinas e níveis.

3.2 Tabela total de pontos

Table rounded up to 0,5 points

Qualif.	Excellent		Very Good		Good		Satisfactory		Insufficient	
	max.	min.	max.	min.	max.	min.	max.	min.	max.	min.
Total	100%	96%	95%	90 %	89%	80 %	79%	70 %	69 %	
5	5,0	5.0	4,5	4.5	4,0	4.0	3,5	3.5	3.0	0 %
10	10,0	10.0	9,5	9.0	8,5	8.0	7,5	7.0	6.5	
15	15,0	14.5	14,0	13.5	13,0	12.0	11,5	10.5	10.0	
20	20,0	19.5	19,0	18.0	17,5	16.0	15,5	14.0	13.5	
30	30,0	29.0	28,5	27.0	26,5	24.0	23,5	21.0	20.5	
40	40,0	38.5	38,0	36.0	35,5	32.0	31,5	28.0	27.5	
50	50,0	48.0	47,5	45.0	44,5	40.0	39,5	35.0	34.5	
60	60,0	57.5	57,0	54.0	53,5	48.0	47,5	42.0	41.5	
70	70,0	67.0	66,5	63.0	62,5	56.0	55,5	49.0	48.5	
80	80,0	76.5	76,0	72.0	71,5	64.0	63,5	56.0	55.5	
100	100	96.0	95,5	90.0	89,5	80.0	79,5	70.0	69.0	
200	200	191.0	190,5	180.0	179,5	160.0	159,5	140.0	139.0	
300	300	286.0	285,5	270.0	269,5	240.0	239,5	210.0	209.0	

3.3 Execução e Avaliação da Obediência e Destreza

3.1.1 Evaluation of the Dog Handler and Dog

Geral – DH

O comportamento do DH;

Trabalho de equipe

Comportamento esportista é considerado na avaliação.

Uma postura torta/displícidente do DH geralmente é considerada uma falta e desvaloriza o respectivo exercício.

Geral – D

Alegria para trabalhar, manuseio, dirigibilidade, mobilidade, condicionamento físico, resistência e a apresentação no geral, bem como neutralidade de armas/tiro (exceção L, W).

AC e VC

A seleção de AC/VC para a execução de um exercício fica a critério do DH, porém o comando deve ser curto. O nome do cão é considerado 1 AC.

Se o cão precisar de um segundo AC e/ou VC para executar um exercício ou parte

de um exercício, isso desvaloriza o exercício ou parte do exercício por 2 graus. Se o cão se recusar a executar um aparelho ou uma área, este exercício é avaliado com 0 pontos. A repetição do obstáculo ou da área não é permitida.

Se o cão precisar de um terceiro AC e/ou VC para executar um exercício, todo o exercício é classificado como insuficiente. Se o cão não executar o comando após terceiro AC/VC, então o exercício é encerrado e avaliado com 0 pontos.

Uma pausa de 3 segundos deve ser mantida até o próximo AC/VC. Fica a critério do DH usar apenas um formato. Se ele usar os dois, então eles devem ser dados ao mesmo tempo. O descumprimento desvaloriza todo o exercício.

AC/VC não utilizado não são avaliados negativamente.

Ajudas

Outros AC/VC, ajuda corporal, bem como outros auxílios ocultos desvalorizam respectivamente.

Desenvolvimento com e sem guia

O D é mostrado em uma marcha natural. O D segue o DH na altura do joelho atentamente, feliz, próximo e reto orientado a frente. Quando o DH pára, o cão deve sentar-se independentemente, perto e reto.

Posições

Após ter sido dado o VC/AC, o D tem que assumir a posição rapidamente, sem hesitação, reto e atentamente.

About turns / volta e posição final básica

O about turn/volta sobre si mesmo deve ser dada pelo DH girando a esquerda (giro de 180 graus no lugar).

Duas variações são possíveis:

O cão faz a volta a direita por trás do DH

O cão faz um giro a esquerda sobre si mesmo, 180 graus no lugar

A posição básica final pode ser mostrada na frente ou de perto atrás do DH

Chamado, senta em frente e posição final

O D deve vir rápido e feliz, sentar-se perto e direto na frente do DH, depois de uma pausa de 3 segundos para ir para a posição básica quando comandado pelo DH.

Escada/tabua instável/balanço

Entre outras, estas são faltas que levam a dedução de pontos:

Subida hesitante ou agitada;

Caminhada ansiosa, insegura ou errática;

Hesitante ao assumir uma posição;

Não chegar ao final do obstáculo.

Erros repetidos

Um erro marginal feito durante todo o trabalho (por ex. posição básica diagonal) não seja fortemente penalizada em cada exercício. Esse erro também pode ser comentado nas críticas e levado em consideração quando falando sobre a impressão geral.

3.3.2

Sorteio e sequência dos exercícios

V

No nível V não tem sorteio da sequência dos exercícios de UO/GW. Eles serão feitos de acordo com a ordem do regulamento.

L - V

A sequência do exercício "direcionamento a distância" é escolha do DH.

2019

A, B

A sequência dos exercícios é sorteada antes do início do evento e será a mesma para todos os participantes.

A condução sem guia é feita como primeiro exercício e o deitado com distração como último. Todos os exercícios de destreza serão integrados em um bloco dentro do sorteio. O TJ determina a sequenciados exercícios dentro do bloco. O sorteio é então feito como a seguir:

Troca de posições B, Direcionamento B

- Controle a distância;
 - Busca objeto/apport;
 - Transporte e entrega;
 - Direcionamento a distância;
 - Bloco destreza (*direcionamento, escada, tabua instável ou balanço, túnel*).
- A sequência das posições e mesas será sorteada.

3.3.3 Início e fim dos exercícios

Execução Todos os exercícios na OB/DEX começam e terminam na posição básica na diretiva do TJ.

Na posição básica, o cão senta próximo e reto no lado esquerdo do DH, de forma que o ombro do D fique perto do joelho do DH.

In the basic position, the dog sits close and straight to the left side of the DH so that the shoulder of the D is at close to the knee of the DH. Não conformidade resulta em desvalorização.

Se o DH deixa sua posição durante um exercício sem a permissão do TJ, mesmo que o exercício não permita

o exercício será desvalorizado de forma correspondente.

O D deve fazer os exercícios rapidamente e contente.

O D deve executar a todas as posições básicas e cada parada independentemente sem AC/VC.

Destreza, geralmente todos os exercícios começam com a posição básica aproximadamente 2 passos na frente do obstáculo e terminam na posição básica atrás do obstáculo, desde que nada mais seja descrito no exercício em si.

Agradar o cão brevemente após o término de um exercício é permitido.

quando o cão vai do senta em frente para a posição básica ele pode assumir a posição básica da posição sentado ou ir perto do DH.

3.3.4 avaliação de sensibilidade ao tiro/arma

Área de treino Durante a obediência e destreza no deitado com distração, 2 tiros serão dados com uma pistola calibre 6mm.

Execução Os tiros são disparados com uma pausa de **3 a 5 segundos** durante o primeiro exercício na obediência e destreza sob instrução do juiz.
Os tiros são disparados por um assistente para cima na direção do movimento do binômio.

Avaliação O D teve ter um comportamento neutro.
Se o cão, durante o exercício deitado com distração, depois de assumir a posição deitado, ficar em pé ou sentar-se devido ao tiro, ou se o cão deixa a área do deitado por no máximo 3 metros, uma pontuação parcial é concedida
Se o cão se tornar agressivo após o tiro, isso é parcialmente uma falta, desde que ele permaneça sob o controle do DH.
Apenas um cão que mostre total neutralidade aos tiros pode ganhar os pontos totais.
Fica a critério do juiz repetir o teste de sensibilidade aos tiros fora da área de

OB/DEX. Se o cão mostrar sensibilidade aos tiros essa fase é terminada.

3.3.5 Exercício condução com guia / sem guia

**Condução
com guia**

O cão está na guia

**Condução
sem guia**

O cão não está na guia

Execução

O TJ dá a instrução para o início do exercício. Tudo mais, como giros, paradas, troca de passo etc., é executado sem instruções do TJ ou TC.

No início do exercício, o RDT caminha 50 passos retos na linha central em um passo normal, sem paradas; durante este trajeto é que serão dados os tiros/disparos. Depois de um giro sobre si mesmo, são dados mais 10-15 na velocidade normal, o RDT tem que demonstrar um mínimo de 10 passos na velocidade rápido e na lenta respectivamente.

A troca de passo do correndo para o devagar deve ser feita sem passos intermediários. A mudança na velocidade do passo deve ser clara tanto no passo do D como do DH.

Após, o RDT dá uma série de passos na velocidade normal sem mudanças e faz o primeiro giro com uma “perna” de 20-25 passos, um segundo giro com outra “perna” de 25-30 passos, um giro sobre si mesmo, adicionais 10-15 passos e uma posição básica.

Após adicionais 10-15 passos normais, um giro e 20-25 passos normais levarão o RDT de volta a linha central, aí nova posição básica.

L, W

Não tem tiro nas disciplinas L e W.

Avaliação

Adiantar, desviar para os lados, atrasar, sentar lento ou hesitante, coleira tensa, comportamento submisso do D, bem como ajuda adicional de AC/VC e ajudas corporais do DH desvalorizam correspondentemente.

**Condução
sem guia e
com grupo**

No exercício “Condução sem guia com grupo” o trabalho no grupo corresponde a um terço do total de pontos do exercício.

3.3.6 Exercício indo através de um grupo de pessoas

Nível V

O cão está na guia.

Nível A, B

O cão não está na guia.

Execução

Antes que o DH entre no grupo, o grupo para pôr instruções do juiz

A partir da posição básica, o RDT caminha em ritmo normal no sentido anti-horário ao redor do círculo de pessoas a uma distância próxima de tal forma que o D encontre diretamente cada cão do grupo.

O RDT para uma vez, e o grupo continua se movendo e até que pelo menos uma pessoa e ambos os cães passam pelo RDT.

Por instrução do juiz, o grupo para.

Em seguida o DH caminha com seu cão com passo normal através do grupo de pessoas de acordo com o desenho, contorna uma pessoa a esquerda e uma pessoa a direita. A caminhada será feita ao redor das pessoas que estão com os cães. Após o DH faz uma parada no centro do grupo e o grupo volta a se movimentar.

O DH deixa então o grupo e o exercício termina.

V

Depois de terminar o exercício do grupo a guia é retirada do cão.

Avaliação

. No grupo, o cão tem que se apresentar de forma socializada

. Falta de concentração, bem como AC ou VC adicionais desvalorizam o exercício proporcionalmente.

. Se o cão mostrar agressividade e atacar um cão do grupo, haverá uma desqualificação.

2019

3.3.7 Exercício Deitado com chamado

- Execução** Da posição básica, o DH vai com seu cão sem guia em linha reta. Após 10-15 passos, o D tem que deitar na direção do movimento quando dado o AC e/ou VC para "deitado" sem que o DH mude o passo ou se vire. Depois de mais cerca de 30 passos caminhando em frente, o DH para e se vira para seu cão que deve estar calmamente deitado.
- Sob instrução do juiz, o DH chama seu cão com um AC ou VC para o "Aqui". O cão deve vir rápida e alegremente e sentar-se em frente ao DH.
- Avaliação** Com um AC, o D tem que ir para a posição básica.
- Erros no desenvolvimento, deitar devagar, deitado inquieto, retorno lento, erros ao sentar e terminar o exercício, bem como auxílios adicionais de AC e ajudas corporais do DH desvalorizam conforme.

3.3.8 Exercício Troca de Posições

- Execução** A 10 m da mesa, o DH assume a posição básica. A partir daí o DH envia seu D com AC/VC para a mesa. O D tem que pular sem hesitação na mesa e permanecer de pé.
- MT B, W B** As seguintes posições devem ser demonstradas por instrução do juiz sobre a mesa – Sentar / Deitar / Ficar em pé.
- Ao final do exercício, o DH chama seu D sob instrução do juiz. O D tem que sentar na frente e com 1 AC assumir a posição básica.
- O D tem que mostrar as outras posições sorteadas por instruções do juiz.
- Avaliação** Subida hesitante, retorno lento, erros no sentar e ao terminar o exercício, assim como adicionais AC e ajudas corporais do DH serão despontuadas correspondentemente.

Posições não demonstradas serão despontuadas conforme descrito nas descrições dos respectivos níveis.

3.3.9 Exercício Busca Objeto/ Apport

Os objetos serão disponibilizados pelo organizador do evento de acordo com item 2.4.1.

- Nível A** O DH escolhe um objeto dentre os disponibilizados pelo organizador.
- Nível B** O TJ seleciona um objeto para o exercício no início do evento e ele é o usado no exercício de todos os RDT participantes.
- Execução** O DH com seu D sem guia pega o objeto, disponibilizado perto da posição inicial, antes de realizar o exercício e o devolve a este local após realizar a tarefa.
- Da posição básica o DH atira o objeto a uns 10 passos de distância. O AC para buscar o objeto só pode ser dado quando o objeto está parado no chão.
- O D que deve estar na posição inicial sem guia deve ir correndo rapidamente buscar o objeto com 1 AC ou VC, pegar o objeto e voltar rapidamente na mesma velocidade.
- O D deve sentar-se na frente e perto do DH e segurar o objeto na boca até que o DH comande com 1 AC para largar.
- Com 1 AC o cão vai para a posição inicial.
- O DH não pode deixar sua posição durante todo o exercício.
- Avaliação** Entre outros, esses pontos são faltas e levam a dedução de pontos:
- Não ir rápido e/ou direto;
 - Erros quando pegando o objeto;
 - Não voltar rápido e/ou direto;
 - Deixar o objeto cair;
 - Brincar ou mastigar o objeto.

2019

Jogar o objeto muito perto ou muito longe e qualquer ajuda da DH resulta em despontuação.

Se o DH mudar sua posição, o exercício é marcado com 0 pontos. Se o D não se buscar o objeto, o exercício deve ser pontuado com 0 pontos.

3.3.10 Exercício transportar o cão

Execução

Um assistente (HP) deve estar disponível.

Desde a posição básica o D pula na mesa com um AC e/ou VC, de onde o DH o pega e caminha o carregando por 10 passos em linha reta e o entrega ao HP. Durante essa caminhada o rabo do D deve estar livre.

O DH deve ser capaz de carregar seu cão. Caso o DH não seja capaz de carregar o cão o HP pega o D da mesa e o carrega. O DH caminha ao lado até o lugar onde seria a entrega, dali, o HP segue transportando sozinho o D até terminar essa parte do exercício.

Nível V

Depois disso, o HP carrega o D ao lado do DH 10 passos em linha reta com a cabeça do D em direção ao DH. O DH pode falar com o seu D.

Depois que o D é colocado no chão pelo HP, o DH termina o exercício com uma posição básica.

Nível A, B

Após a entrega, o HP leva o D por mais 10 passos e o coloca no chão, enquanto o DH para e fica no local de entrega do D.

O D deve permanecer no local até que o TJ de a instrução para o DH chamar o D com 1 AC. O D tem que vir rápido e feliz e sentar-se perto na frente do DH. Com um AC o D assume a posição básica.

Avaliação

Se o D não for cooperativo, não estiver calmo durante o transporte, rosnar ligeiramente ou recuar quando pego ou colocado no chão, o exercício será desvalorizado em conformidade.

Se o D saltar durante o transporte, o exercício será pontuado como insuficiente.

Se o D deixar o HP depois de ter sido colocado no chão antes da instrução do TJ, o exercício deve ser pontuado com o máximo satisfatório

3.3.11 Exercício Deitado com Distração

Execução

Antes da obediência/destreza do segundo D, o DH leva seu D sem coleira para a posição básica na área marcada para o Down.

Por instrução do TJ, ele deita seu D com 1 AC ou VC sem deixar qualquer artigo com o D.

Em seguida, o DH vai para um local designado pelo juiz a uma distância de 40 passos e permanece lá calmamente de pé de frente para o D.

No final do exercício 1 do outro D, o DH vai independentemente para o grupo e, posteriormente, de volta ao seu lugar original.

Por instrução do TJ, o DH retorna ao seu D e fica à direita dele.

Em uma nova instrução do TJ, o DH dá um AC ou VC para o cão sentar, o D tem que sentar-se rapidamente e reto.

Avaliação

Ficar inquieto quando deitado, baixa concentração, sentar ou ficar de pé prematuramente ou quando o DH se aproxima vão despontuar proporcionalmente o exercício.

Adicionais AC/VC e ajudas corporais, comportamento inquieto do DH e outros auxílios ocultos desvalorizam em conformidade.

2019

3.3.12 Exercício Atravessar Materiais Desagradáveis

Execução O DH assume a posição básica com seu D na frente da área. Com o comando de "junto/heel", o DH atravessa a área com seu D sem coleira e volta. Na volta uma parada deve ser demonstrada. Na parada o D tem que sentar-se rapidamente. Depois de sair da área o DH assume a posição básica com seu D.

Avaliação Comportamento inseguro, hesitação e evitar materiais desvalorizam o exercício de acordo.

3.3.13 Exercício túnel com tubo

Execução The DH assumes the basic position with his off-leashed D in front of the apparatus. At the AC and/or VC for "through" the D has to go confidently through the apparatus. After the D has left the apparatus, the DH gives the AC and/or VC to "stay". At the instruction of the TJ, the DH goes to his D and with an AC or VC commands him to assume the basic position.

O DH assume a posição básica com seu D sem coleira na frente do túnel. Com um AC e/ou VC para "atravesse" o D tem que ir com confiança através do aparelho. Depois que o D deixar o túnel, o DH dá o AC e/ou VC para "ficar". Por instrução do TJ, o DH vai até seu D e com um AC ou VC o ordena assumir a posição básica.

Avaliação Inseguro, hesitante e/ou agitado entrando ao passar pelo obstáculo desvaloriza o exercício em conformidade.

Se o D não sair do túnel ou não ficar após o AC/VC, o exercício será pontuado como insuficiente.

3.3.14 Exercício atravessar uma taboa de madeira rígida elevada**Execução**

O DH assume a posição básica com seu D sem coleira na frente do obstáculo. Com um comando AC e/ou VC para "subir" o cão deve pular na taboa e ao comando AC deve imediatamente parar/ficar no lugar na direção do movimento. Sob a instrução do TJ o DH vai até o lado do D, e dá o comando Ac ou VC para "junto/continue" e acompanha o D até o final na posição básica. O D tem que percorrer toda a taboa de madeira sem medo ou ser errático.

Avaliação Travessia insegura, hesitante e/ou agitada, correr à frente ou ficar para trás desvalorizam o exercício em proporcionalmente.

3.3.15 Exercício Controle a distância**Execução**

Da posição básica, o DH segue em linha reta com seu D sem guia. Depois de 10-15 passos com um AC ou VC o cão deve sentar imediatamente, sem que o DH altere o passo ou se vire.

Depois de adicionais 40 passos seguindo na mesma direção, o DH para e se vira encarando seu cão. Ele então chama seu cão com 1 AC ou VC para "aqui". O cão deve correr na direção do DH rápida e alegremente. No meio do caminho entre o D e o DH, o DH dá 1 AC e/ou VC para "deita" e o cão deve deitar imediatamente.

Nível A

Com uma indicação adicional do TJ, o DH chama seu cão com 1 AC ou VC "aqui" e o cão senta na frente do condutor.

2019

Nível B

Com uma instrução do TJ o cão deve ficar em pé com 1 AC e/ou VC para “em pé”. Com uma indicação adicional do TJ, o DH chama seu cão com 1 AC ou VC “aqui” e o cão senta na frente do condutor.

O cão deve correr na direção do DH rápida e alegremente e sentar na frente e perto. com 1 AC e/ou VC, o cão assume a posição básica.

Avaliação

Se a distância para a primeira chamada e assumir a segunda posição for maior que 10 passos, o exercício é avaliado como no máximo satisfatório

Posições não demonstradas serão despontuadas de acordo com a descrição nos respectivos níveis.

3.3.16 Exercício Direcionamento a distância**Nível A**

O DH anuncia ao TJ a sequência das mesas no início do exercício.

Nível B

A sequência é sorteada.

Execução

O DH assume a posição inicial com seu cão sem guia no ponto de partida do exercício. Após a liberação do TJ, o DH comanda seu D com um AC e/ou VC, sem se mover do lugar, “vá para a marca/cone” que estará a uma distância de 20m e é de fácil identificação.

Quando o cão chega a marca/cone, ele recebe um AC e/ou VC para “fique”. Depois de aguardar o tempo necessário (3s) o DH comanda seu cão com um AC e/ou VC “vá para o lugar marcado (direita/frente/esquerda)” para a primeira mesa. Com 1 AC para “suba e permaneça” o D deve pular na mesa e permanecer lá.

Depois o DH envia seu D com 1 AC e/ou VC para a próxima mesa, onde ele também dá mais 1 AC para o cão subir e permanecer.

O mesmo procedimento se aplica a última mesa.

O D é recuperado da terceira mesa com 1 AC ou VC “aqui”, o D deve vir e sentar na frente do DH. E com 1 AC ou VC ir para a posição básica.

O D tem que permanecer por aproximadamente 3 segundos em cada mesa e na marca/cone. É permitido ao DH ajustar sua posição em direção a mesa de envio do D, assim como, dar um passo para a respectiva direção sem sair do lugar.

Avaliação

Entre outros, esses pontos são faltas e levam a dedução de pontos:

- Correr hesitante para as mesas / zona designada;
- Forte desvio da linha ideal;
- Hesitante subida nas mesas;
- Abandonar prematuramente as mesas/ zona designada;
- Hesitante ao assumir uma posição;
- Vinda e sentar lento na frente do DH;
 - Ajudas do DH como repetidos AC;
 - Erros na finalização.

2019

3.3.17 Exercício Taboa Instável

- Execução** O DH assume a posição básica com seu D sem coleira na frente do obstáculo. Com 1 AC e/ou VC para “suba”, o D tem que pular na taboa instável e com novo AC para “fique” parar imediatamente e permanecer voltado para direção do movimento (frente). Com a instrução do TJ o DH vai até o lado do D, dá novo comando AC ou VC para “siga/junto” e caminha com o D até o final do equipamento, o D deve automaticamente parar no final da taboa. Sob instrução do TJ, o DH dá novo comando AC ou VC para “siga/junto” e caminha vários passos além do equipamento. O DH para e o D assume a posição inicial independentemente. O D tem que percorrer toda a taboa sem ser agitado ou ansioso.
- Avaliação** Insegurança, travessia agitada, correr a frente ou ficar atrás vão desvalorizar proporcionalmente o exercício.

3.3.18 Exercício Escada

- Execução** O DH assume a posição básica com seu D sem coleira na frente do obstáculo. Com 1 AC e/ou VC o D vai até a rampa, sobe na escada e segue independentemente até o último degrau e permanece lá
- Nível A** Assim que o D chegar ao primeiro degrau com suas patas dianteiras, o DH vai ao lado de seu D de trabalho, no entanto sem tocar no D ou no aparelho. No final da escada, o DH levanta seu D o coloca no chão e dá um AC ou VC para que ele assuma a posição básica.
- Nível B** O DH fica até que o D tenha alcançado o último degrau com suas patas dianteiras, e então, por instrução do juiz, caminha até seu cão que o espera. No final da escada, o DH levanta seu D, o coloca no chão e dá um AC ou VC para ele assumir a posição básica.
- Avaliação** Travessia insegura, hesitante e/ou agitada, correr à frente ou ficar para trás desvaloriza o exercício proporcionalmente.

3.4 Execução e Avaliação dos trabalhos de busca**3.4.1 Procedimento Geral**

- RDT Prontidão** O DH e seu D pronto para o trabalho devem permanecer fora da visão da área de busca até serem chamados.
O cão pronto para o trabalho pode usar uma veste ou alguma coisa similar (peitoral) ou usar uma coleira. Se o cão faz o alerta “Bringsel”, então o bringsel será colocado no cão antes do início da busca.
É permitido colocar pequeno sino na coleira do D. Estando escuro luzes de localização são permitidas (não holofotes ou lanternas).
- Apresentação** Quando chamado o DH se apresenta com seu D na guia e na posição inicial e anuncia ao TJ o tipo de alerta que o D fará.

2019

**Situação
Tática**

Baseado num esboço o TJ descreve a área que deve estar visivelmente demarcada ou com seus limites claramente identificáveis.

Depois da descrição feita pelo TJ, o DH tem que analisar a situação e descrever sua tática de trabalho ao TJ.

A descrição da situação pelo TJ implica essencialmente a informação de:

- O evento que aconteceu
- A área de busca
- Os edifícios/estruturas da área
- A pergunta que foi feita de antemão
- A infraestrutura
- Os riscos

**Tempo de
busca**

O tempo de busca começa depois que a situação tática é apresentada pelo TJ.

AC/VC

São permitidos repetidos comandos (quaisquer) AC e VC para direcionar o D, entretanto excessivos comandos de busca serão considerados uma falta

Alerta

O DH tem que anunciar ao TJ o tipo de alerta que seu D fará. O DH só pode se aproximar do D com a permissão do TJ.

T, L, FL

Após a descrição feita pelo TJ, o DH tem que analisar a situação e anunciar sua tática ao TJ. A cada necessidade de mudança na tática anunciada o Tj deve ser informado, isso ocorre dentro do tempo de busca.

Fica a critério do TJ parar o trabalho de busca após todas as vítimas serem encontradas.

O trabalho de busca termina quando o DH relata o trabalho e o TJ anuncia a avaliação.

3.4.2 Avaliação do Condutor/ DH

Em geral

- a condução do cão (liderando, colocando e tirando a pressão, lendo o cão)
- trabalho de equipe
- gerenciamento racional do D

Tática

Avaliação da situação, implementação da tática selecionada, visão geral do DH durante o trabalho total de busca. Os critérios essenciais incluem entre outros:

- Levar em consideração a composição, o layout e a forma da área;
- Avaliar a direção do vento;
- Avaliar as habilidades do D;
- Se aplicável avaliar as condições dos prédios (entradas, estrutura...)
- Última posição conhecida das pessoas.

Adicionalmente para FL/T/L

Avaliando a situação, a tomada de decisões e a implementação:

- interrogando testemunhas, suas posições e depoimentos
- anunciando e justificando a avaliação;
- se o cão está sendo despachado num local adequado;
- visão geral da área pesquisada e não pesquisada;
- relatório final (áreas pesquisadas, posição das pessoas/vítimas).

MT No MT a tática serve na avaliação da situação e coleta de informações sobre a vítima, bem como sua implementação no trabalho da trilha.

FL Se o DH encontrar a VP, e permitir que o D continue a busca livremente e ele(cão) alerta corretamente, não haverá restrição na avaliação.

MT O DH tem que estar atento, especialmente a isso durante todo o teste:

- Visão geral de todo o layout da trilha
- Considerar o trânsito e o trânsito dos participantes;
- Trabalhar em comunicação com o D, ler o D se o DH encontrar a VP;
- Manusear corretamente a guia;
- Manter contato com o assistente.

O DH pode fazer pausas, que, no entanto, são deduzidas do seu tempo de busca. Um segundo envio é permitido, se o D a princípio não seguir a trilha devido às condições meteorológicas ou de vento. A DH informa ao TJ o tipo de alertado D antes do início da busca. O D tem que localizar o VP diretamente, independentemente, definitivamente e sem qualquer influência do DH e alertar conforme o tipo de alerta anunciado.

A DH deve ter imagem da situação. Assim como, o clima, as térmicas e as circunstâncias locais da área de busca devem ser levados em consideração. Com base no briefing, ele deve ser capaz de avaliar a situação. Ele anuncia sua estratégia. Quaisquer desvios devem ser levados ao conhecimento do TJ.

O que será avaliado é se o DH tem uma imagem completa da situação com base nas informações e questionamentos e toma suas decisões em conformidade. Da mesma forma, o que será avaliado é como o DH leva seu cão para a fonte de odor da trilha e também se ele oferece o artigo com o odor para o D novamente durante o trabalho de busca. O que também é importante é se o DH, por exemplo, identifica claramente quando o cão perdeu o cheiro, por exemplo, em uma travessia, e leva o D de volta a um local apropriado ao longo da trilha e permite que ele trabalhe a partir desse ponto.

3.4.3 Avaliação do cão

Em geral	Manuseio / direcionamente; Motivação para busca / desejo de encontrar; Mobilidade, condicionamento físico e resistência; Independência, alegria no trabalho e motivação para o trabalho; Aglomeração, incomodo ou dano a vítima; Imagem geral do trabalho.
Direcionamento	Cooperação com o condutor DH, rápida e orientada implementação do trabalho, mantendo a motivação na busca e trabalho de equipe DH-D.
Intensidade de busca	Motivação para busca, comportamento na busca, temperamento, motivação, alegria no trabalho.

2019

Mobilidade Sua mobilidade, como lida com as dificuldades, resistência.**Independência** Pronunciada motivação individual para o trabalho.**Adicionais para FL, T** a sistemática busca da área.**Adicional para L** intensidade no “rascar” e penetração.**Adicional para MT**

O TJ avalia como o cão assume o rastro, o trabalho, a maneira como o D segue o rastro, assim como, a forma independente do D alertar a vítima. O correto manuseio durante a partida, manuseio da guia ao longo da trilha e ter em mente o tráfico também é um pré-requisito. O cão deve demonstrar um positivo comportamento de busca. Seguir ou manter a trilha do odor significa que o D segue o odor orientado ao objetivo de busca e um comportamento independente deixa claro que ele busca durante toda a trilha. Desvios da trilha não são uma falha se o D for capaz de independentemente recuperar e seguir a trilha.

3.4.4 Alertas

Geral O DH tem que informar ao TJ, antes do trabalho de busca começar, qual tipo de alerta que seu cão fará.

Qualquer assistência/ajuda por parte do DH/VP/TL está proibida e será avaliada com zero pontos.

O DH tem que reportar o alerta ao TJ e só pode ir de encontro de seu cão sob instrução do TJ.

O D tem que independentemente, claramente e intensamente alertar até que seu DH o encontre.

Terminar o alerta, geralmente fica a critério do DH, onde ele chama o D nas imediações do alerta e recupera o cão. Para um final correto do alerta uma transição de drive/motivação deve ser demonstrada e o DH deve fazer contato com a VP. Durante o período de contato com a VP o cão deve se comportar de forma calma e permanecer no lugar designado.

FL Antes de enviar o D, o DH anuncia se ele vai retornar com seu cão sem guia ao ponto onde o alerta foi anunciado, ou se continua a busca da posição do alerta. Uma substancial mudança de tática é sempre possível.

T O DH pode, mais uma vez, mandar seu cão da posição do alerta ou reenviar da borda da área. Se as VPs não foram retiradas, um repetido alerta não é uma falta. O D pode ser recuperado e novamente enviado da borda.

Latido (F, FL, T, L, MT)

Execução Quando latindo o D se orienta definitivamente à VP ou ao seu cone de odor, deve latir independentemente, continuamente e diretamente até que, por instrução do TJ, o DH apareça e encerre o alerta.

Abandonar o local do alerta Se o cão deixa brevemente o local do alerta, mas retorna independentemente a VP, o exercício será avaliado com no máximo satisfatório. Se abandonar novamente a VP o alerta é avaliado como Insatisfatório/insuficiente. Se o cão não retornar independentemente a VP o exercício é avaliado com zero pontos.

T Quando latindo o D se orienta definitivamente à VP ou ao seu cone de odor, deve latir independentemente, continuamente e diretamente até que, por instrução do TJ, o DH apareça e encerre o alerta.

O cão não deve tocar na VP. Em esconderijos fechados ao alcance do cão, ele deve indicar exatamente com seu comportamento o local de saída do cone de odor. O comportamento de “penetração” não é uma falta.

L O cão deve demonstrar o comportamento de “penetração” rascando, latir não é uma falta. Se a VP permanecer no esconderijo o cão pode ser lançado deste local somente se esse foi o primeiro alerta.

2019

Avaliação

- A execução;
- O latido;
- Penetração e rascado para L for L;
- Permanência no local do alerta.

Bringsel**(F,FL,T)****Execução**

Se o cão faz o trabalho de Bringsel, ele usa um colar especial onde o Bringsel é fixado. Se um Bringsel Noruegues é utilizado, deve ser verificado antes do início do trabalho se o D pode carregar o Bringsel e também se é possível largá-lo.

O colar deve possuir um mecanismo de soltura que proteja o cão de se machucar.

Depois de encontrar a VP, o cão traz o Bringsel para o DH.

Sentar em frente ao DH para largar não é um requisito.

Depois de trazer o Bringsel e sob comando do DH o D leva o DH independentemente, via rota mais direta até a VP ou ao local do alerta, mantendo todo tempo contato com o DH.

O D pode ser conduzido na guia, de qualquer comprimento, até 10 metros. Nos escombros o cão não pode ser levado com uma guia de exposição.

Depois que o D encontra a VP, ele deve permanecer independentemente com a VP. O DH vai até seu cão, tira ele da guia e termina o alerta.

Avaliação

- A execução;
- Pegar o Bringsel;
- Trazer o Bringsel diretamente ao DH sem largar;
- Voltar diretamente a VP depois de largar o Bringsel;
- Não segurar calmamente o Bringsel calmly não é uma falha, forte mastigação leva a dedução de pontos.
- O contato pode ser interrompido em determinadas circunstâncias (dependendo da área) em que isso seja avaliado negativamente. Uma pequena parada do D em uma área densa, até que o DH se aproxime e possa seguir, não é uma falha.

Curtos AC para parar e seguir são permitidos se o tipo de terreno faz com que isso seja necessário.

Livre Indication (F, FL, T)**Execução**

Durante a indicação livre o cão corre para frente e para traz entre o DH e a VP na rota mais rápida (direta) e leva o DH até a VP ou ao local do alerta. O cão não pode ser colocado na guia em nenhum momento do exercício.

O D deve demonstrar esse comportamento até que o DH encontre a VP ou o local do alerta.

Adicionalmente o cão deve demonstrar um padrão de comportamento de forma que o alerta seja claramente identificado. Esse padrão de comportamento deve ser anunciado ao TJ antes do trabalho de busca.

Podem ser:

- Pular ou bater no DH;
- Latir ao DH;
- Contato visual entre D e DH.

Avaliação

- A execução;
- Levar o DH diretamente a VP.

Indicação (F, MT)

Execução F Durante a indicação o cão permanece deitado, sentado ou parado em pé no artigo ou FHL. O D deve permanecer neste comportamento até que o DH alcançou o artigo ou a pessoa.
O cão deve mostrar um comportamento que definitivamente caracterize o alerta.
O cão deve assumir imediatamente a posição escolhida e permanecer calmo na VP sem perturba-la.

Execução MT O DH deve claramente reconhecer o alerta e claramente identificar a pessoa perdida. O DH anuncia o alerta ao TJ e só pode se aproximar do D após a instrução do TJ. Uma conversa previa entre VP e D não é permitida.

Avaliação Se o alerta for disparado pelo DH e/ou VP/TL, o alerta será avaliado com zero pontos.
Qualquer infração contra a VP pelo D será despontuada de acordo.
Um comportamento inquieto ou pouco claro serão despontuados proporcionalmente.

Rascar e penetrar (L)

Execução Ao arranhar e penetrar o D orienta-se continuamente e definitivamente em direção ao VP até que o DH apareça e termine o alerta

Avaliação Arranhões e penetração são medidas para determinar a intensidade e o interesse do D pela VP e podem ser feitos em conjunto com latidos.

3.4.5 Exercício de alerta

Exercício de alerta FL (A), F (V)

Execução O local do alerta deve ser organizado fora da área de busca. A VP vai para o local de alerta sem ser visível para o cão.
Por instrução do TJ, a DH prepara o cão para o trabalho de busca e o envia com um AC e/ou VC para a pessoa visivelmente sentada ou deitada a uma distância de 30m. O D tem que ir pela rota mais direta e imediatamente alertar a VP.
O D tem que definitivamente e sem qualquer ajuda do DH alertar no estilo anunciado. O DH informa o alerta. Dependendo do tipo de alerta, o DH vai a VP mediante instrução do TJ ou é levado até a VP pelo D. Terminar o alerta (buscar/recall) é geralmente a critério da DH.
Quando o alerta é latido deve durar aproximadamente 15 segundos. Por instrução do TJ, o D é recolhido ou chamado pelo DH nas imediações do alerta e recebe um AC e/ou VC para assumir a posição básica. O trabalho de busca vem a seguir.
A execução é análoga para Bringsel e Indicação Livre.

Avaliação Se o D não indicar o VP ou deixá-lo imediatamente após o alerta e voltar para o DH o exercício é marcado com 0 pontos
Desvios e não ir diretamente, bem como latir hesitante ou não latir continuamente desvalorizará o exercício de acordo.

Exercício de alerta T, L (A)

Execução O trabalho começa 10 metros (marcado no chão) à frente da posição onde o VP é colocado em um tubo com tampa ou em uma caixa ou esconderijo na neve. O local para o alerta deve ser organizado fora da área de busca e tem que ser como tal claramente reconhecível. A esconderijo é mostrada ao DH.

O esconderijo na neve deve ser construído com blocos leves de forma que o D possa penetrar até a VP cavando.

Por instrução do TJ, o DH prepara seu D para a busca e o envia para o esconderijo. Com um AC e/ou VC para começar o alerta. O D deve alertar no esconderijo após captar o cone de odor.

Após o D ter alertado, o DH pode deixar sua posição por instrução do TJ e pegar o D. O D é então colocado deitado livremente a cerca de 3 metros do local e deve se deitar calmamente não perturbando a recuperação. O DH ajuda na libertação da pessoa. Assim que a abertura for grande o suficiente, ele pega o D e permite que ele avance para a pessoa.

Quando o alerta é latido deve durar aproximadamente 15 segundos. Por instrução do TJ, o D é recolhido ou chamado pelo DH nas imediações do alerta e recebe um AC e/ou VC para assumir a posição básica. O trabalho de busca vem a seguir.

A execução é análoga para Bringsel e Indicação Livre.

Avaliação Se o D não indicar o VP ou deixá-lo imediatamente após o alerta e voltar para o DH o exercício é marcado com 0 pontos
Desvios e não ir diretamente, bem como latir hesitante ou não latir continuamente desvalorizará o exercício de acordo.

3.4.6 Rastro

Em Geral

O DH tem que esperar na área determinada com seu D pronto para a busca até que ele seja chamado para o trabalho.

Quando chamado o DH se apresenta com seu D na guia, na posição inicial e anuncia ao TJ o tipo de alerta que o D fará. O D pode ser tirado ou usar uma guia de 10 metros fixada no colar ou no peitoral.

Se o D fizer o trabalho de Bringsel, o Bringsel deve ser fixado ao D antes que o trabalho de busca comece.

O TJ explica a área de busca para o DH e por onde ele pode se movimentar livremente. O DH tira seu cão da guia e o direciona para o início da busca.

Execução

O DH segue seu D e deve manter uma distância de 10 metros mesmo quando o D trabalha sem guia.

Assim que o D encontra o artigo, ele deve imediatamente pega-lo ou definitivamente indica-lo sem qualquer ajuda do DH. Quando o D indicou o artigo o DH vai até ele.

Ao levantar o artigo, ele verifica que o D o encontrou. Com isso o DH retoma o trabalho com seu D.

Durante a execução, o D deve seguir o rastro deixado pela FHL, e o DH o segue permanecendo a uma distância de 10 metros do D. O TJ segue o RDT a uma distância apropriada. O TJ não deve incomodar a equipe, porém escolhe sua posição de forma independente para que ele possa avaliar corretamente o trabalho.

O DH pode interromper o rastro. Qualquer pausa feita irá contra o tempo total permitido.

O DH pode limpar a cabeça, olhos e nariz de seu D durante o trabalho e possivelmente dar-lhe água.

A busca termina quando após o alerta do D ao FHL, o DH devolve todos os artigos e se reporta ao TJ que anuncia os resultados. Fica a vontade do TJ estender o tempo de pista dependendo das condições após a última troca de direção.

Indicação do artigo

Indicação veja capítulo 3.4.4

Pegar: Para este tipo de indicação, o D tem que pegar o artigo sem hesitação.

Padrão de comportamento 1: Pegar e trazer:

O D tem que pegar imediatamente o artigo, trazê-lo de volta para o DH da maneira mais direta e sentar-se à sua frente. O D pode ser novamente enviado para rastrear onde o artigo é lançado ou onde ele pegou.

Padrão de comportamento 2: Pegar e permanecer no lugar:

Para este padrão comportamental, o D, com o artigo na boca, mostra um dos 3 possíveis padrões comportamentais análogos à indicação: deitar, sentar ou ficar em pé. Os dois padrões podem ser feitos de forma intercambiável. O D deve mostrar um padrão comportamental claro para que o comportamento de indicação seja claramente definido.

Avaliação do artigo

A execução;
Pegando o artigo;
Diretamente trazendo o artigo sem largar.
O TJ avaliar o “pegar” e o seguir o rastro. Pequenos desvios da trilha não são uma falha desde que o D independentemente retorne e siga o rastro.
O cão deve mostrar um comportamento alegre, confiante na trilha e independência ao alertar os artigos.
Qualquer artigo não indicado independentemente pelo D será pontuado em conformidade como não encontrado.
Se o D se deitar onde não há artigo e o DH não confirmar um artigo, mas der ao AC para continuar o trabalho, isso resulta em despontuação.
Por uma falsa indicação confirmada pelo DH, os respectivos pontos serão deduzidos no valor de um artigo.

Alerta da VP

Execução veja capítulo 3.4.
Se o alerta for feito de forma diferente do que o DH anunciou, o alerta será avaliado como insuficiente.

Terminação

O término pelo TJ ocorre quando a DH está a mais de 10 m da pista. O TJ pode permitir uma distância maior em terrenos difíceis. Uma terminação ocorrerá em qualquer caso se o TJ tiver a impressão de que o D não é mais capaz de pegar ou continuar a pista por conta própria.
Quando a pista é terminada, o DH deixa a área com seu D e o TJ pela rota mais direta. Não é permitida a continuação do trabalho.

3.4.7 Busca Rural

Geral O trabalho de busca em área deve ser executado em uma marcha normal, o DH não pode correr. O DH recebe um esboço detalhado, onde as fronteiras da área de busca são claramente visíveis. Depois ele anuncia a sua tática. Ele pode não andar ao redor e na área. O D deve, sob o comando, procurar a área alternadamente.

3.4.8 Busca em Escombros

Execução

Antes da busca e antes de anunciar a tática, o DH pode verificar a área sem o D na periferia acessível para obter uma breve visão geral da área de busca (due diligence), o que conta dentro o tempo de busca total alocado.
Durante esse tempo o D deve permanecer no ponto onde foi deixado livre ou amarrado. O DH informa o TJ o local onde ele gostaria de enviar o D, e o despacha sem colete de busca ou colar (exceção Bringsel). O D deve buscar na área ao comando de seu DH.

A DH pode se mover em uma área designada ou seguir seu cão sobre os escombros assim que o TJ permitir.

O relançamento do D após um alerta é feito diretamente no local do alerta ou da periferia dos escombros. Em seguida, a DH deixa a área dos escombros.

Mobilidade Mobilidade dos escombros, o tipo de mobilidade, lidar com dificuldades, resistência.

3.4.9 Busca em Avalanche

Tabalhando com LVS: A,B Ao reportar, o DH tem que anunciar que tipo de dispositivo ele usará o seu ou o do organizador do evento.

A DH tem a tarefa de localizar, cavar e mostrar ao TJ um transceptor de avalanche enterrado (LVS) no prazo máximo de 5 minutos. A tática fica a critério da DH.

Se o exercício ultrapassa os 5 minutos, será avaliado com zero pontos.

Execução O D deve procurar sistematicamente a área ao comando de seu DH. O DH pode deixar seu lugar quando o D estiver a uma distância mínima de 30 m, quando o D alerta e quando o TJ o instrui a fazê-lo. O trabalho de busca termina quando a DH se reporta e a avaliação é anunciada pelo TJ.

Alerta A,B Após anunciar o alerta e por instrução do TJ a DH vai até o local de localização e marca. Sem esperar pela recuperação, o trabalho continua por instrução do TJ.

3.4.10 Mantrailing

Em Geral Se o D levar o RDT em uma direção absolutamente errada, o teste será encerrado. O TJ pode encerrar o teste a qualquer momento se estiver convencido de que o D não pode continuar o trabalho por conta própria.

Se o D encontrar o TL apenas com forte ajuda do DH, então o teste é encerrado. Se o TL não for encontrado, o teste não pode ser aprovado. Se o tempo de pesquisa atribuído for excedido, o teste não será aprovado.

Execução O DH tem que esperar com seu D pronto. O D pronto para a busca é conduzido em uma guia de no mínimo 5 m até o máximo de 10 m de comprimento, bem como uma coleira e peitoral de busca; a busca só pode ser feita com peitoral busca. A DH se apresenta ao TJ com seu cão na coleira e anuncia o tipo de alerta de seu cão fará. O TJ explica a situação e a área de partida onde o DH pode se mover livremente. A captação do odor é feita no artigo do TL que o DH recebe do TC sob instrução do TJ. O D tem que independentemente ou com um comando do DH assumir a trilha do odor no ponto de partida, e posteriormente, segui-la de forma orientada, objetiva e contínua. Se o D não encontrar a trilha, o RDT pode tentar continuar o que ocorre contra o tempo atribuído, no entanto o TJ pode encerrar a busca quando estiver claro que o D se recusa a trabalhar ou não é capaz de resolver a tarefa. O TJ segue o RDT a uma distância razoável. O DH pode interromper a trilha. As pausas resultantes vão contra o tempo total alocado.

O DH pode limpar a cabeça, olhos e nariz do De dar-lhe água durante o trabalho. Durante o alerta é proibida qualquer influência do DH e/ou VP.

O teste termina quando o TL é encontrado, quando é encerrado pelo DH ou TJ, ou quando o tempo se esgota. Para conclusão, a DH se reporta e o TJ anuncia a avaliação.

2019

Avaliação da trilha

O TJ avalia encontrar a trilha, o trabalho de seguir a trilha, bem como, o alerta independente do D ao TL.

O correto manejo ao início, durante toda a trilha e se espera atenção ao tráfico.

O D deve demonstrar um positivo comportamento de busca. Seguir ou manter a trilha de odor significa que o D segue o rastro do odor com consequência e orientado ao objetivo tanto quanto possível, ou que um comportamento de busca pronunciado e independente é reconhecível por toda a trilha.

Desviar-se da trilha não é um erro, desde que o D possa voltar e seguir a continuação.

Se o D perder a trilha do odor de vez em quando, o RDT pode fazer um esforço para pegar odor no último ponto onde este foi notado, o que irá dentro do tempo total alocado.

Devido à turbulência do vento, o odor original pode ser captado pelo cão a vários metros ao lado da trilha real do TL. Isso não é erro, desde que o D mantenha corretamente a direção da trilha do TL. O odor também pode dissolver-se em ruas e caminhos paralelos. Seguir este tipo de odor não é um erro, se o RDT encontrar o TL por esta rota.

Se, por exemplo, o TL vira para a esquerda em um cruzamento e depois para a direita na rua seguinte, é permitido que o D primeiro vá em frente e depois receba o cheiro da esquerda na rua seguinte e siga-o. Em fusões e cruzamentos de rua, o cheiro da trilha pode ser levado para as vias de passagem da rua. O D pode procurá-los individualmente até que ele encontre o caminho para onde o TL foi e possa continuar a seguir seu rastro.

Além disso, nas esquinas, traços do odor do TL pode ser levado à frente, especialmente quando um vento de cauda prevalece. O D pode, portanto, procurar além do ponto da esquina. Se o D tiver procurado além da esquina e o DH reconhecer isso, ele pode interromper a busca.

A diminuição da condição no trabalho de busca devido à resistência, bem como a diminuição da motivação de busca (durante o curso menos interessado e/ou tem que ser repetidamente incentivada) influenciam na avaliação.

A velocidade e a posição do nariz são secundárias e não são relevantes para a avaliação ou aprovação do teste. O DH tem que ser capaz de medir sua velocidade de busca de acordo com o tráfego e tendo em vista a segurança.

Avaliação do alerta

Avalia-se se o D diretamente e sem qualquer influência do DH encontra e identifica claramente o TL. Através de sinais manuais e sonoros, o DH deve indicar claramente ao TJ que seu cão alertou. Se o D não alertar ou não alertar claramente o TL ou indicar a pessoa errada, o teste não poderá ser aprovado.

Qualquer incômodo da TL pelo D resulta em desvalorização nesse sentido.

3.5 Execução do trabalho de Água

São válidas as regras para o DH e D dos capítulos 2.2, 2.3, 3.4.1.

Em Geral O teste de água sempre começa com a natação à distância como um teste de resistência e pode ser feito como um exercício em grupo, o que significa que mais D pode nadar ao mesmo tempo. Antes de iniciar novos exercícios, o D tem que ter pelo menos uma pausa mínima de 60 minutos.

Execução e avaliação

A execução e avaliação do trabalho aquático são definidas nas descrições dos respectivos níveis.

2019

4 Obediência (UO) e Destreza (GW) Nível V**Fase B****4.1 Nível Preliminar RH-F V, RH-FL V, RH-T V****4.1.1 Exercícios****Pontuação Máxima: 100 pontos**

Exercício 1: Junto com guia:	10 pontos
Exercício 2: ir através de um grupo de pessoas:	10 pontos
Exercício 3: Deitado com chamado:	10 pontos
Exercício 4: Troca de posições:	15 pontos
Exercício 5: Deitado com distração:	10 pontos
Exercício 6: Transporte e entrega:	10 pontos
Exercício 7: Atravessar materiais desagradáveis:	15 pontos
Exercício 8: Túnel com tudo: 10 points	
Exercício 9: Atravessar uma tabua elevada de madeira:	10 pontos

4.1.2 Exercício 1: Junto com guia**10 pontos**

Área do exercício Área do exercício segundo esquema 10.1

Comandos permitidos

Um AC ou VC para “junto” que pode ser dado a cada partida e nas trocas de passo.

AC/VC**Execução** De acordo com o capítulo 3.3.5**Avaliação** De acordo com o capítulo 3.3.5**4.1.3 Exercício 2: Ir através de um grupo de pessoas****10 pontos**

Área do exercício Área do exercício segundo esquema 10.2

Comandos permitidos

Um AC ou VC para “junto” que pode ser dado a cada partida.

AC/VC**Execução** De acordo com o capítulo 3.3.6**Avaliação** De acordo com o capítulo 3.3.6**4.1.4 Exercício 3: Deitado com chamado****10 pontos**

Área do exercício Área e execução do exercício segundo esquema 10.3

O local de partida é determinado pelo juiz.

Comandos permitidos - 1 AC e/ou VC para “Junto”

- 1 AC e/ou VC para “Deita”

AC/VC - 1 AC e/ou VC para “Aqui”

- 1 AC e/ou VC para “Posição Básica”

Execução De acordo com o capítulo 3.3.7.**Avaliação** Se o D senta ou fica em pé depois do AC ou VC para “deita”, 5 pontos são deduzidos.**4.1.5 Exercício 4: Troca de posições****15 pontos****Área do exercício** Área e execução do exercício segundo esquema 10.4

2019

	A troca de posições deve ser demonstrada em uma mesa.
Comandos permitidos AC/VC	1 AC e/ou VC para pular e ficar 1 AC e/ou VC para cada posição 1 AC ou VC para o chamado 1 AC ou VC para posição básica
Execução	De acordo com o capítulo 3.3.8
Avaliação	- Se o cão não fizer uma posição o exercício é avaliado parcialmente e perde 4 pontos. - Se o cão pular para fora da mesa prematuramente, o exercício é considerado

insuficiente.

4.1.6 Exercício 5: Deitado com distração 10 pontos

Área do exercício	Área e execução do exercício segundo esquema 10.1
Comandos permitidos AC/VC	1 AC ou VC para Deita 1 AC ou VC para Senta
Execução	De acordo com o capítulo 3.3.11 O D tem que ficar deitado calmamente sem influência do DH, enquanto o outro D mostra os exercícios 1-4. Após o término do 4º exercício do segundo RDT, o DH encerra o exercício por instrução do juiz. Enquanto o segundo cão executa os outros exercícios, o DH permanece com seu D na área ou local indicado pelo TJ. Durante isso, é permitido colocar a coleira do D.
Avaliação	Se o D deixar o local onde deveria estar deitado por mais de 3m depois do término do exercício 2 do outro cão, o exercício será avaliado como insuficiente; Se o D deixar o local onde deveria estar deitado por mais de 3m depois do antes do término do exercício 2 do outro cão, o exercício é pontuado com 0 pontos; Se o D não ficar deitado, e sim ficar deitado ou em pé, mas permanecer na área indicada, o exercício é desvalorizado em 5 pontos.

4.1.7 Exercício 6: Transporte e entrega 10 pontos

Área do exercício	Área e execução do exercício segundo esquema 10.5
Comandos permitidos AC/VC	1 AC e/ou 1 VC para subir na mesa saindo da posição básica e 1 AC ou VC para a posição básica final.
Execução	De acordo com o capítulo 3.3.10
Avaliação	Se o cão pular para o chão quando sendo transportado, o exercício é avaliado como insuficiente.

4.1.8 Exercício 7 : Atravessar materiais desagradáveis 15 pontos

Área do exercício	Área e execução do exercício segundo esquema 20.1
Comandos permitidos AC/VC	1 AC ou VC para “junto”
Execução	De acordo com o capítulo 3.3.12

2019

Avaliação

Se o local for abandonado antes do final do exercício será considerado insuficiente.

4.1.9 Exercício 8: Túnel com tubo 10 pontos

Área do exercício	Área e execução do exercício segundo esquema 20.8 e capítulo 2.4.1
Comandos permitidos	1 AC e/ou VC para “atravesse”;
AC/VC	1 AC ou VC para “fique”;
	1 AC ou VC para “posição básica”.
Execução	De acordo com capítulo 3.3.13
Avaliação	Se o D não sair do túnel ou não ficar ao AC, o exercício é avaliado como insuficiente.

4.1.10 Exercício 9: Atravessar uma tábua elevada de madeira rígida 10 pontos

Área do exercício	Área e execução do exercício segundo esquema 20.2
Comandos permitidos	1 AC e/ou VC para “suba”;
AC/VC	1 AC para “fique/pare”;
	1 AC para “continue”
Execução	De acordo com capítulo 3.3.14
Avaliação	Se o D pular para fora da tábua antes da primeira metade, o exercício será avaliado com zero pontos. Se o D pular para fora da tábua depois da primeira metade, o exercício será avaliado com insuficiente.

4.2 Nível preliminar RH-L V**4.2.1 Exercícios****Pontuação máxima: 100 pontos**

Exercício 1: Junto com guia:	10 pontos
Exercício 2: Ir através de um grupo de pessoas:	10 pontos
Exercício 3: Deitado com chamado:	10 pontos
Exercício 4: Troca de posições:	15 pontos
Exercício 5: Deitado com distração:	10 pontos
Exercício 6: Transporte e entrega:	10 pontos
Exercício 7: Direcionamento a distância:	15 pontos
Exercício 8: Seguir rastros de esqui na neve profunda:	10 pontos
Exercício 9: Transportabilidade:	10 pontos

Os exercícios 8 e 9 podem ser feitos individualmente, antes ou depois, do trabalho de busca.

4.2.2 Exercício 1 Junto com Guia 10 points

Área do exercício Área do exercício segundo esquema 2.4.1, área de neve trabalhada por máquina, execução de acordo com esquema 10.1

Comandos permitidos

Um AC ou VC para “junto” que pode ser dado a cada partida e nas trocas de passo.

AC/VC**Execução** De acordo com o capítulo 3.3.5**Avaliação** De acordo com o capítulo 3.3.5

4.2.3 Exercício 2: Ir através de um grupo de pessoas

10 pontos

Área do exercício Área do exercício segundo esquema 10.2

Comandos permitidos

Um AC ou VC para “junto” que pode ser dado a cada partida.

AC/VC

Execução De acordo com o capítulo 3.3.6

Avaliação De acordo com o capítulo 3.3.6

4.2.4 Exercício 3 Deitado com chamado

10 pontos

Área do exercício Área e execução do exercício segundo esquema 10.3

O local de partida é determinado pelo juiz.

Comandos permitidos AC/VC

- 1 AC e/ou VC para “Junto”
- 1 AC e/ou VC para “Deita”
- 1 AC e/ou VC para “Aqui”
- 1 AC e/ou VC para “Posição Básica”

Execução De acordo com o capítulo 3.3.7.

Avaliação Se o D senta ou fica em pé depois do AC ou VC para “deita”, 5 pontos são deduzidos.

4.2.5 Exercício 4: Troca de posições

Área do exercício Área e execução do exercício segundo esquema 10.4

A troca de posições deve ser demonstrada em uma mesa.

Comandos permitidos AC/VC

- 1 AC e/ou VC para pular e ficar
- 1 AC e/ou VC para cada posição
- 1 AC ou VC para o chamado
- 1 AC ou VC para posição básica

Execução De acordo com o capítulo 3.3.8

Avaliação - Se o cão não fizer uma posição o exercício é avaliado parcialmente e perde 4 pontos.

- Se o cão pular para fora da mesa prematuramente, o exercício é considerado insuficiente.

4.2.6 Exercício 5: Deitado com distração

10 pontos

Área do exercício Área e execução do exercício segundo esquema 10.1

Comandos permitidos 1 AC ou VC para Deita

1 AC ou VC para Senta

AC/VC

Execução De acordo com o capítulo 3.3.11

O D tem que ficar deitado calmamente sem influência do DH, enquanto o outro D mostra os exercícios 1-4. Após o término do 4º exercício do segundo RDT, o DH encerra o exercício por instrução do juiz. Enquanto o segundo cão executa os outros exercícios, o DH permanece com seu D na área ou local indicado pelo TJ. Durante isso, é permitido colocar a coleira do D.

Avaliação

Se o D deixar o local onde deveria estar deitado por mais de 3m depois do término do exercício 2 do outro cão, o exercício será avaliado como insuficiente;
Se o D deixar o local onde deveria estar deitado por mais de 3m depois do antes do término do exercício 2 do outro cão, o exercício é pontuado com 0 pontos;

Se o D não ficar deitado, e sim ficar deitado ou em pé, mas permanecer na área indicada, o exercício é desvalorizado em 5 pontos.

4.2.7 Exercício 6: Transporte e entrega 10 pontos

Área do exercício
Comandos permitidos
AC/VC
Execução
Avaliação

Área e execução do exercício segundo esquema 10.5
1 AC e/ou 1 VC para subir na mesa saindo da posição básica e 1 AC ou VC para a posição básica final.
De acordo com o capítulo 3.3.10
Se o cão pular para o chão quando sendo transportado, o exercício é avaliado como insuficiente.

4.2.8 Exercício 7 Direcionamento a distância 15 points

Área do exercício
Comandos permitidos
AC/VC

Área e execução do exercício segundo esquema 20.3
1 AC e/ou VC para vá a cada área demarcada;
1 AC e/ou VC para cada permanença;
1 AC ou VC para o chamado;
1 AC ou VC para posição básica.

Execução

O DH vai ao ponto marcado com seu D sem guia onde o D assume a posição inicial.
Na instrução do juiz o DH envia seu D com 1 AC e/ou VC ao primeiro ponto marcado, sem deixar sua posição.
É permitido ao DH ajustar sua posição na direção onde está enviando o D, assim como, dar um passo na respectiva direção sem deixar sua posição.
Lá, o D tem que “ficar” com 1 AC e/ou VC por pelo menos 3 segundos.
Depois o DH envia seu D com 1 AC e/ou VC ao segundo local, onde o cão deve permanecer com 1 AC e/ou VC.
Do Segundo local o D é chamado com 1 AC ou VC para o DH e deve sentar, perto e em frente dele. Com 1 AC ou VC para “posição básica”, o D deve fazê-la.

Avaliação Se a sequência das zonas marcadas não é aderida conforme especificado pelo TJ ou o DH deixa seu local original, o exercício é considerado insuficiente.

2019

4.2.9 Exercício 8 . Seguir rastro de esqui em neve profunda 10 points

Área do exercício A linha da pista (rota) pode ter qualquer forma (sem ângulo agudo) e tem que ter um comprimento de aproximadamente 150 passos. O seguir o rastro de esqui deve ser feito com sapatos de neve/esquis.

Comandos permitidos 1 AC e/ou VC para “siga o rastro dos esquis”

AC/VC 1 AC ou VC para posição básica

Execução O DH assume a posição básica com seu D no início da pista/rastro. Da posição básica, o DH vai com seu D em uma rota prescrita na área. Por instrução do TJ a DH dá 1 AC e/ou VC para começar a "seguir a pista/rastro" e caminha na pista/rastro de neve prescrita à frente de seu D. Da posição básica, o D tem que imediatamente recuar atrás de seu DH e seguir na pista/rastro de seu DH.

Avaliação São esperados movimentos fluidos com distância consistente entre o DH e D e poucos AC/VC dados desde o início até o final.

- Os seguintes pontos desvalorizam em conformidade:
- Começo e percurso hesitante;
- Sair da pista/rastro;
- Ficar para trás por parte do D;
- O D aproximar ou passar o DH;
- Repetidos AC ou VC.

4.2.10 Exercício 9 Transportabilidade 10 pontos

Área do exercício Meios de transporte: por exemplo, trenós de resgate, Skidoo, snowcat ...

Rota: aprox. 150 m

Comandos Permitidos 1 AC e/ou VC para “subir”;

AC/VC 1 AC para posição básica.

O DH assume a posição básica com seu D na coleira a uma distância razoável do respectivo veículo de transporte.

Qualquer tipo de veículo de transporte usual pode ser usado pelo qual as respectivas normas de segurança sejam levadas em consideração.

Por instrução do TJ, a DH levanta ou envia seu D com 1 AC e/ou VC para o veículo de transporte. A forma como o D e o DH entram no veículo fica a critério da DH.

Após a viagem ou vôo, o DH sai com seu D, leva-o a uma distância segura do veículo de transporte e o comanda para a posição básica.

Avaliação Durante o transporte, o D deve permanecer calmo e desinibido.

3 Nível preliminar RH-MT V

4.3.1 Exercícios Pontuação Máxima: 100 pontos

- Exercício 1: Junto com guia: 15 pontos
- Exercício 2: ir através de um grupo de pessoas: 15 pontos
- Exercício 3: Troca de posições: 15 pontos
- Exercício 4: Deitado com distração 15 pontos
- Exercício 5: Atravessar materiais desagradáveis: 10 pontos
- Exercício 6: Atravessar uma tabua elevada de madeira:

2019

Exercício 6: Transporte e entrega

15 pontos

4.3.2 Exercício 1 Junto com Guia 15 pontos

Área do exercício Área do exercício segundo esquema 10.1

Comandos permitidos

Um AC ou VC para “junto” que pode ser dado a cada partida e nas trocas de passo.

AC/VC**Execução** De acordo com o capítulo 3.3.5**Avaliação** De acordo com o capítulo 3.3.5**4.3.3 Exercício 2 Ir através de um grupo de pessoas 15 pontos**

Área do exercício Área do exercício segundo esquema 10.2

Comandos permitidos

Um AC ou VC para “junto” que pode ser dado a cada partida.

AC/VC**Execução** De acordo com o capítulo 3.3.6**Avaliação** De acordo com o capítulo 3.3.6**4.3.4 Exercício 3 Troca de Posições 15 pontos**

Área do exercício Área e execução do exercício segundo esquema 10.4

Comandos permitidos AC/VC

A troca de posições deve ser demonstrada em uma mesa.

· 1 AC e/ou VC para pular e ficar

· 1 AC e/ou VC para cada posição

· 1 AC ou VC para o chamado

· 1 AC ou VC para posição básica

Execução De acordo com o capítulo 3.3.8**Avaliação** - Se o cão não fizer uma posição o exercício é avaliado parcialmente e perde 4 pontos.

- Se o cão pular para fora da mesa prematuramente, o exercício é considerado insuficiente.

4.3.5 Exercício 4 Deitado com Distração 15 pontos

Área do exercício Área e execução do exercício segundo esquema 10.1

Comandos permitidos 1 AC ou VC para Deita

1 AC ou VC para Senta

AC/VC**Execução** De acordo com o capítulo 3.3.11

O D tem que ficar deitado calmamente sem influência do DH, enquanto o outro D mostra os exercícios 1-4. Após o término do 4º exercício do segundo RDT, o DH encerra o exercício por instrução do juiz. Enquanto o segundo cão executa os outros exercícios, o DH permanece com seu D na área ou local indicado pelo TJ. Durante isso, é permitido colocar a coleira do D.

2019

Avaliação

Se o D deixar o local onde deveria estar deitado por mais de 3m depois do termino do exercício 2 do outro cão, o exercício será avaliado como insuficiente;
Se o D deixar o local onde deveria estar deitado por mais de 3m depois do antes do término do exercício 2 do outro cão, o exercício é pontuado com 0 pontos;

Se o D não ficar deitado, e sim ficar deitado ou em pé, mas permanecer na área indicada, o exercício é desvalorizado em 5 pontos.

4.3.6 Exercício 5	Atravessar Materiais Desagradáveis	15 pontos
Área do exercício	Área e execução do exercício segundo esquema 20.1	
Comandos permitidos AC/VC	1 AC ou VC para “junto”	
Execução	De acordo com o capítulo 3.3.12	
Avaliação	Se o local for abandonado antes do final do exercício será considerado insuficiente.	
4.3.7 Exercício 6	Atravessar uma Taboa de Madeira Rígida Elevada	10 pontos
Área do exercício	Área e execução do exercício segundo esquema 20.2	
Comandos permitidos AC/VC	1 AC e/ou VC para “suba”; 1 AC para “fique/pare”; 1 AC para “continue”	
Execução	De acordo com capítulo 3.3.14	
Avaliação	Se o D pular para for a da tábua antes da primeira metade, o exercício será avaliado com zero pontos. Se o D pular para for a da tábua depois da primeira metade, o exercício será avaliado com insuficiente.	
4.3.8 Exercício 7	Transporte e Entrega	15 pontos
Área do exercício	Área e execução do exercício segundo esquema 10.5	
Comandos permitidos AC/VC	1 AC e/ou 1 VC para subir na mesa saindo da posição básica e 1 AC ou VC para a posição básica final.	
Execução	De acordo com o capítulo 3.3.10	
Avaliação	Se o cão pular para o chão quando sendo transportado, o exercício é avaliado como insuficiente.	

4.4 Nível Preliminar Água RH-W V**4.4.1 Exercícios****Pontuação Máxima: 100 pontos**

Exercício 1: Natação 300 m:	20 pontos
Exercício 2: Junto com Guia:	10 pontos
Exercício 3: ir através de um grupo de pessoas:	10 pontos
Exercício 4: Troca de posições:	15 pontos

2019

	Exercício 5: Deitado com distração:	10 pontos
	Exercício 6: Trazer um dispositivo de resgate da costa:	15 pontos
	Exercício 7: Retrieving/apport da água:	10
pontos	Exercício 8 Andar de barco:	
10 pontos		

4.4.2 Exercício 1: Natação 300 m**20 pontos**

Área do exercício	Barco a motor com marinheiro.
Comandos Permitidos AC/VC	1 AC e/ou VC para "nade / vá à distância"; 1 AC e/ou VC para "siga"; 1 AC e/ou VC para "nade aqui"; 1 AC e/ou VC para "venha ao DH".
Execução	O RDT está no barco. Els estão de forma comportada, mas uma posição básica não é necessária. O DH pega seu D e o coloca na água ou o D ao comando pula na água. O DH envia seu D para longe do barco permitindo que o mesmo se afaste. O barco viaja mantendo uma distância de aproximadamente 10 metros à frente do D, permitindo que o D seja constantemente observado. Com 1 AC e/ou VC o D segue o barco. Ele deve nadar calmamente por 300m. A seguir o barco para, o DH chama seu D com AC e/ou VC, o D nada até o barco e o DH o ajuda a subir.
Avaliação	Natação instável, irregular, bem como deficiências ao pular na água, nadar em direção ao barco ou ao ser trazido ao barco desvalorizam o exercício em conformidade; se o D não mostrar resistência adequada, o exercício deve ser interrompido e pontuado com 0 pontos.

4.4.3 Exercício 2 Junto com Guia**10 pontos****Área do exercício** Área do exercício segundo esquema 10.1**Comandos permitidos**

Um AC ou VC para "junto" que pode ser dado a cada partida e nas trocas de passo.

AC/VC**Execução** De acordo com o capítulo 3.3.5**Avaliação** De acordo com o capítulo 3.3.5**4.4.4 Exercício 3 Ir através de um grupo de pessoas****10 pontos****Área do exercício** Área do exercício segundo esquema 10.2**Comandos permitidos**

Um AC ou VC para "junto" que pode ser dado a cada partida.

AC/VC**Execução** De acordo com o capítulo 3.3.6**Avaliação** De acordo com o capítulo 3.3.6**4.4.5 Exercício 4 Troca de Posições****15 pontos**

Área do exercício	Local e execução de acordo com o sketch 10.4 A troca de posições será executada em uma mesa. Tamanho: 100 x 100 cm, altura 60 cm
--------------------------	--

2019

Comandos permitidos AC/VC

1 AC e/ou VC suba e permaneça
1 AC e/ou VC para cada posição
1 AC ou VC para chamado/aqui
1 AC ou VC para posição básica

Execução

De acordo com o capítulo 3.3.8

Avaliação

Se o D não fizer uma posição, o exercício será desvalorizado em 4 pontos.
Se o D sair da mesa prematuramente, o exercício será considerado insuficiente.

4.4.6 Exercício 5 Deitado com Distração**10 pontos****Área do exercício**

Área e execução do exercício segundo esquema 10.1

Comandos permitidos AC/VC

1 AC ou VC para Deita
1 AC ou VC para Senta

Execução

De acordo com o capítulo 3.3.11

O D tem que ficar deitado calmamente sem influência do DH, enquanto o outro D mostra os exercícios 1-4. Após o término do 4º exercício do segundo RDT, o DH encerra o exercício por instrução do juiz. Enquanto o segundo cão executa os outros exercícios, o DH permanece com seu D na área ou local indicado pelo TJ. Durante isso, é permitido colocar a coleira do D.

Avaliação

Se o D deixar o local onde deveria estar deitado por mais de 3m depois do termino do exercício 2 do outro cão, o exercício será avaliado como insuficiente;
Se o D deixar o local onde deveria estar deitado por mais de 3m depois do antes do término do exercício 2 do outro cão, o exercício é pontuado com 0 pontos;

Se o D não ficar deitado, e sim ficar deitado ou em pé, mas permanecer na área indicada, o exercício é desvalorizado em 5 pontos.

4.4.7 Exercício 6 Trazer um dispositivo de resgate da costa**15 pontos****Dispositivos**

Surfista com prancha de surf;
Linha/corda: Linha/corda do barco, comprimento de aproximadamente 30 m.

Comandos Permitidos AC/VC

1 AC e/ou VC para "pegar com a boca";
1 AC e/ou VC para enviar D à frente; 1 AC e/ou VC para o chamado.

Execução

Um surfista em uma prancha de surfe está localizado na água a 25 m da costa. O DH coloca o fim de uma linha/corda de aproximadamente 30 metros de comprimento na boca do D. Ao comando da DH, o D nada até o surfista. O surfista pega o fim da linha/corda do D. O DH puxa o surfista de volta para a costa, o D nada ao lado do surfista. Assim que o surfista chega à praia, o DH recupera seu D.

Avaliação

A queda da linha desvaloriza o exercício em conformidade; Se o D não entregar a linha para o HP, o exercício é pontuado com 0 pontos.

4.4.8 Exercício 7 Retrieve/Apport da água 10 pontos

Dispositivo	Um artigo flutuante do DH para o exercício.
Comandos permitidos AC/VC	1 AC ou VC para traga 1 AC para larga; 1 AC ou VC posição inicial.
Execução	O DH assume a posição básica com seu D a uma distância razoável da água. Da posição básica, ele joga o artigo a aproximadamente 10 passos na água. Com um AC ou VC para "traga", que só pode ser dado quando o artigo flutuar calmamente, o D da posição inicial, sem coleira, tem que se mover em direção ao artigo de uma maneira orientada ao objetivo, imediatamente pegá-lo e trazê-lo para o DH da mesma forma determinada. O D tem que se sentar perto e na frente de seu DH mantendo o artigo em sua boca até que o DH, após uma breve pausa, remova-o com o AC para "larga". Com um AC ou VC o D assume a posição básica. O DH não pode deixar sua posição durante todo o exercício.
Avaliação	Jogar ou mastigar o artigo desvaloriza o exercício de acordo; Se o D não entregar o artigo ao DH, o exercício é pontuado com 0 pontos.

4.4.9 Exercício 8 Andar de Barco 10 pontos

Dispositivo	Barco a motor com marinheiro.
Comandos Permitidos AC/VC	1 AC e/ou VC para "suba/entre"; 1 AC e/ou VC para "fique"; 1 AC ou VC para "posição básica".
Execução	O DH e o D assumem uma posição básica a uma distância razoável do barco. O D sobe, pula ou é levado ao barco. Durante a viagem de cerca de 100 metros o D deve permanecer calmo e desinibido. Após a viagem, o DH sai com seu D e dá ao D um AC ou VC para ele assumir a posição básica.
Avaliação	Comportamento Inseguro desvaloriza o exercício de acordo; Se o D não entrar ou saída de forma orientada a metas ou não cooperar, o exercício é pontuado com 0 pontos.

5 Obediência (UO) e Dextreza (GW) Nível A Fase B

5.1 Rastro,Rural, Escombros Nível A RH-F A, RH-FL A, RH-T A

5.1.1 Exercícios	Pontuação Máxima: 100 pontos
Exercício 1: Junto sem guia com grupo	15 pontos
Exercício 2: Controle a distância:	15 pontos
Exercício 3: Retrieve/Apport:	10 pontos
Exercício 4: Transporte e Entrega:	10 pontos
Exercício 5: Direcionamento à distância:	10 pontos
Exercício 6: Tábua Instável:	10 pontos
Exercício 7: Escada:	10 pontos
Exercício 8: Túnel com tubo:	10 pontos

Exercício 9: Deitado com Distração: 10 pontos

5.1.2 Exercício 1 Junto sem guia com grupo 15 pontos

Área do exercício Local e execução de acordo com sketch 10.1

O grupo é composto por 4 pessoas, sendo que 2 pessoas do grupo devem ter um cão na coleira bem socializado (macho e fêmea). O grupo se move em um círculo no sentido horário.

Comandos permitidos

AC/VC 1 AC ou VC para “junto”, que pode também ser dado a cada partida e a cada troca de velocidade.

Execução De acordo com o capítulo 3.3.5

Grupo De acordo com o capítulo 3.3.6

Avaliação De acordo com o capítulo 3.3.5

5.1.3 Exercício 2 Controle à Distância 15 pontos

Área do exercício Local e execução de acordo com sketch 10.7

Comandos

Permitidos 1 AC para “junto”;

AC/VC 1 AC ou VC para “senta”;

1 AC para “aqui”;

1 AC e/ou VC para “deita”;

1 AC ou VC para “aqui”;

1 AC ou VC para “posição básica”.

Execução De acordo com o capítulo 3.3.15

Avaliação De acordo com o capítulo 3.3.15

Se o D assumir uma posição diferente da comandada, 6 pontos cada uma serão deduzidos.

5.1.4 Exercício 3 Retrieve/Apport 10 pontos

Área do exercício O TJ determina o ponto de partida.

Artigo Um que estará disponível de acordo com o capítulo 2.4.1 Co

- posição básica no início e final;

Comandos 1 AC ou VC são permitidos para:

Permitidos - o retrieve/apport

AC/VC - largar o objeto.

Execução De acordo com o capítulo 3.3.9

Avaliação Se DH deixa sua posição antes do final ou se o D não traz o objeto, zero pontos serão atribuídos ao exercício.

5.1.5 Exercício 4 Transporte e entrega 10 pontos

Área do exercício Local e execução de acordo com o capítulo 10.6

Comandos 1 AC e/ou VC para pular na mesa desde a posição inicial, 1 AC ou VC para o “aqui”, 1

Permitidos AC ou VC a posição básica final.

AC/VC

2019

Execução

De acordo com o capítulo 3.3.10

Avaliação

Se o D pular para o chão enquanto carregado, o exercício é considerado insuficiente;
Se o D, depois de ter sido colocado no chão, abandona o DH antes da instrução do TJ o exercício pode no máximo ser considerado satisfatório.

5.1.6 Exercício 5**Direcionamento `a distância****10 pontos**

Área do exercício

Local e execução de acordo com o sketch 20.5 e capítulo 2.4.1

Comandos

1 AC e/ou VC para “vá até a marca central/cone”;

Permitidos

1 AC ou VC para “permaneça no local”;

AC/VC

1 AC e/ou VC para vá/corra a cada uma das três mesas; 1
AC para “suba e permaneça” em cada uma das mesas;
1 AC ou VC para o chamado “aqui”;
1 AC ou VC para posição básica.

Execução

De acordo com o capítulo 3.3.16

Avaliação

Se o meio/cone não é feito, se a sequência determinada não for seguida, se o DH deixar sua posição, o exercício é considerado insuficiente.

5.1.7 Exercício 6**Tabua Instável****10 pontos**

Área do exercício

Local e execução de acordo com o sketch 20.6 e capítulo 2.4.1

Comandos

1 AC e/ou VC para “suba”;

Permitidos

1 AC para “fique/pare”;

AC/VC

1 AC ou VC para cada “siga”.

Execução

De acordo com o capítulo 3.3.17

Avaliação

Se o D pular para for a do obstáculo antes da primeira metade do obstáculo, o exercício será pontuado com zero pontos;
Se o D pular para fora do obstáculo depois da primeira metade, o exercício será considerado insuficiente.

5.1.8 Exercício 7**Escada****10 pontos**

Área do exercício

Local e execução de acordo com o sketch 20.7 e capítulo 2.4.1

Comandos

1 AC e/ou VC para “suba”;

Permitidos

1 AC para “posição básica”.

AC/VC

Execução

De acordo com o capítulo 3.3.18

Avaliação

- Se o D pular para for a do obstáculo antes da primeira metade do obstáculo, o exercício será pontuado com 0 points;
- Se o D pular para fora do obstáculo depois da primeira metade, o exercício será considerado insuficiente;
- Se o D pular para fora depois do último degrau, o exercício será avaliado somente como insatisfatório;
- Se o D cair entre os degraus e se for possível para o D retornar a escada independentemente, sem ajuda, ele recebe pontos parciais do insuficiente;
- Passos individuais na lateral da escada desvalorizam o exercício de acordo;
- Se o D usar a lateral em grande parte da escada ou mostrar forte insegurança nos passos, o exercício é considerado insuficiente.

5.1.9 Exercício 8 Túnel com tubo 10 pontos

Área do exercício	Local e execução de acordo com o sketch 20.8 e capítulo 2.4.1
Comandos Permitidos AC/VC	1 AC e/ou VC para “atravesse”; 1 AC ou VC para “fique”; 1 AC ou VC para “posição básica”.
Execução	De acordo com o capítulo 3.3.13
Avaliação	Se o D não sair do túnel ou não ficar ao comando, o exercício é considerado insuficiente.

5.1.10 Exercício 9 Deitado com Distração 10 pontos

Área do exercício	Local e execução de acordo com o sketch 10.1
Comandos Permitidos AC/VC	1 AC ou VC para “Down”; 1 AC ou VC para “Senta”.
Execução	De acordo com o capítulo 3.3.11; Sem qualquer influência do DH, o D tem que permanecer calmamente deitado durante os exercícios 1-8 do outro D.
Avaliação	Se o D deixar o local onde está deitado por mais de 3 metros <u>após o término</u> do exercício 4 do outro D, uma pontuação parcial é concedida; Se o D deixar o local onde está deitado por mais de 3 metros <u>antes do término</u> do exercício 4 do outro D, o exercício será pontuado com zero pontos; Se o cão não deitar, mas ficar em pé ou sentar, mas permanecendo, entretanto, no local indicado, o exercício é desvalorizado em 5 pontos.

5.2 Avalanche Nível A RH-L A

5.2.1 Exercícios Pontuação Máxima: 100 pontos

Exercício 1: Junto sem guia com grupo:	15 pontos
Exercício 2: Controle a distância:	15 pontos
Exercício 3: Retrieve / Apport:	10 pontos
Exercício 4: Transporte e entrega:	10 pontos
Exercício 5: Direcionamento à distância	20 pontos
Exercício 6: Deitado com distração:	10 pontos
Exercício 7: Seguir rastro de esqui na neve profunda:	10 pontos
Exercício 8: Transportabilidade:	10 pontos

Os exercícios 7 e 8 podem ser feitos individualmente antes ou depois do trabalho de busca.

5.2.2 Exercício 1 Junto sem guia com grupo 15 pontos

Área do exercício	Local e execução de acordo com o sketch 10.1
Grupo de pessoas	O grupo é composto por 4 pessoas, sendo que 2 pessoas do grupo devem ter um cão na coleira bem socializado (macho e fêmea). O grupo se move no círculo em sentido horário.
Comandos permitidos AC/VC	1 AC curto ou VC para o andar junto, que pode ser dado para cada partida e a cada mudança de velocidade.
C	

2019

Execução De acordo com o capítulo 3.3.5

Grupo De acordo com o capítulo 3.3.6

Avaliação De acordo com o capítulo 3.3.5

5.2.3 Exercício 2 Controle à distância 15 pontos**Área do exercício** Local e execução de acordo com o sketch 10.7**Comandos** 1 AC para “Junto”;**permitidos** 1 AC ou VC para “Senta”;**AC/VC** 1 AC para “aqui”;

1 AC e/ou VC para “Deita”;

1 AC para “Aqui”;

1 AC para “posição básica”.

De acordo com o capítulo 3.3.15

Execução De acordo com o capítulo 3.3.15**Avaliação** Se o D assumir outra posição que não a comandada, 6 pontos serão deduzidos.**5.2.4 Exercise 3 Retrieve / Apport 10 pontos****Artigo** Um que será disponibilizado conforme 2.4.1**Comandos** 1 AC ou VC para cada:**permitidos** - o retrieve / apport;**AC/VC** - para o “larga”;

- para “posição básica”.

Execução De acordo com o capítulo 3.3.9**Avaliação** Se o DH deixar sua posição antes do final e se o D não buscar o objeto, zero pontos serão atribuídos ao exercício.**5.2.5 Exercício 4 Transporte e Entrega 10 pontos****Área do** Local e execução de acordo com o sketch 10.6**exercício** Em vez da mesa, um banco de neve ou uma posição elevada podem ser usados.**Comandos** 1 AC e/ou VC para saltar sobre a mesa a partir da posição básica;**permitidos** 1 AC ou VC para o chamado “aqui”;**AC/VC** 1 AC ou VC para a posição básica final.**Execução** De acordo com o capítulo 3.3.10**Avaliação** Se o D saltar enquanto está sendo transportado, o exercício é considerado insuficiente;

Se o D, depois de ter sido colocado no chão, deixar o HP antes das instruções do juiz, o exercício só pode ser avaliado no máximo como satisfatório.

5.2.6 Exercício 5 Direcionamento `a Distância 20 pontos**Área do** Local e execução de acordo com o sketch 20.4 e capítulo 2.4.1**exercício**

2019

Comandos permitidos AC/VC

- 1 AC e VC para “vá para o marcador central / cone”;
- 1 AC para “permaneça no local”;
- 1 AC e/ou VC para cada corra para cada área marcada;
- 1 AC ou VC para permaneça em cada área marcada;
- 1 AC ou VC para o chamado “aqui”;
- 1 AC ou VC para a posição básica final.

Execução

De acordo com o capítulo 3.3.16

Avaliação

Se a área do meio/cone marcada não for mostrada ou se a sequência de áreas marcadas não for aderida, o exercício é considerado insuficiente;
Se o DH deixar sua localização, o exercício é avaliado como insuficiente.

5.2.7 Exercício 6

Deitado com Distração

10 pontos

Área do exercício

Local e execução de acordo com o sketch 10.1

Comandos permitidos AC/VC

- 1 AC e/ou VC para “deita”;
- 1 AC e/ou VC para “Senta”.

Execução

De acordo com o capítulo 3.3.11

Sem qualquer influência do DH, o D tem que permanecer calmamente deitado durante os exercícios 1-5 do outro D.

Avaliação

- Se o D deixar o local onde está deitado por mais de 3 metros após o término do exercício 3 do outro D, uma pontuação parcial é concedida;
- Se o D deixar o local onde está deitado por mais de 3 metros antes do término do exercício 3 do outro D, o exercício será pontuado com zero pontos;
- Se o cão não deitar, mas ficar em pé ou sentar, mas permanecendo, entretanto, no local indicado, o exercício é desvalorizado em 5 pontos.

5.2.8 Exercise 7

Seguir rastro de esquis na neve profunda

10 pontos

Área do exercício

A linha da pista (rota) pode ter qualquer forma (sem ângulo agudo) e ter um comprimento de aproximadamente 250 passos.

Seguir pistas de esqui deve ser feito com sapatos de neve/esquis.

Comandos permitidos AC/VC

- 1AC ou VC para "seguir a trilha"
- 1 AC ou VC para a posição básica

Execução

O DH assume a posição básica com seu D no início da pista.

Da posição básica, o DH vai com seu D na rota prescrita na área.

Por instrução do TJ o DH dá seu D 1 AC ou VC para começar a "seguir a pista" e caminha na pista de neve prescrita à frente de seu D.

Da posição básica, o D tem que imediatamente andar atrás de seu DH e seguir na pista de seu DH.

Avaliação

São esperados movimentos fluidos com distância consistente entre o DH e D e poucos AC/VC dados desde o início até o final.

Os pontos a seguir desvalorizam em conformidade:

2019

- Hesitante início e percurso;
- sair fora da pista;
- ficar para trás por parte do D;
- D atropelar ou ultrapassar o DH;
- repetidos AC ou VC.

5.2.9 Exercício 8 Transportabilidade 10 pontos

Área do exercício 1 snow cat, teleférico, helicóptero ou similar

Comandos Permitidos 1 AC e/ou VC para “subir”;

AC/VC 1 AC para posição básica.

O DH assume a posição básica com seu D na coleira a uma distância razoável do respectivo veículo de transporte..

Qualquer tipo de veículo de transporte usual pode ser usado pelo qual as respectivas normas de segurança sejam levadas em consideração.

Por instrução do TJ, a DH levanta ou envia seu D com 1 AC e/ou VC para o veículo de transporte. A forma como o D e o DH entram no veículo fica a critério da DH.

Após a viagem ou vôo, o DH sai com seu D, leva-o a uma distância segura do veículo de transporte e o comanda para a posição básica

Avaliação Durante o transporte, o D deve permanecer calmo e desinibido.

Se o D não for cooperativo quando sendo colocado ou retirado do veículo, o exercício receberá zero pontos.

5.3 Mantrailing Nível A RH-MT A

5.3.1 Exercícios Pontuação máxima: 100 pontos

Exercício 1: Junto sem guia com grupo:	15 points
Exercício:2 Troca de posições:	15 points
Exercício 3: Atravessar materiais desagradáveis:	15 points
Exercício 4: Atravessar tabua elevada de madeira:	10 points
Exercício 5: Túnel com tubo:	15 points
Exercício 6: Transporte e entrega:	15 points
Exercício 7: Deitado com distração:	15 points

5.3.2 Exercício 1 Junto sem guia com grupo 15 pontos

Área do exercício	Local e execução de acordo com o sketch 10.1
Grupo de pessoas	O grupo é composto por 4 pessoas, sendo que 2 pessoas do grupo devem ter um cão na coleira bem socializado (macho e fêmea). O grupo se move no círculo em sentido horário.
Comandos permitidosAC/VC	1 AC curto ou VC para o andar junto, que pode ser dado para cada partida e a cada mudança de velocidade.
Execução	De acordo com o capítulo 3.3.5
Grupo	De acordo com o capítulo 3.3.6
Avaliação	Local e execução de acordo com o sketch 10.1

5.3.3 Exercício 2 Troca de Posições 15 pontos

Área do exercício Local e execução de acordo com o sketch 10.4
 A troca de posições será executada em uma mesa.
 Tamanho: 100 x 100 cm, altura 60 cm

2019

Comandos permitidos

AC/VC 1 AC e/ou VC suba e permaneça
 1 AC e/ou VC para cada posição
 1 AC ou VC para chamado/aqui
 1 AC ou VC para posição básica

Avaliação Se o D não fizer uma posição, o exercício será desvalorizado em 4 pontos.
 Se o D sair da mesa prematuramente, o exercício será considerado insuficiente.

5.3.4 Exercício 3	Atravessar Materiais Desagradáveis	15 pontos
Área do exercício	Área e execução do exercício segundo esquema 20.1	
Comandos permitidos	1 AC ou VC para “junto”	
AC/VC		
Execução	De acordo com o capítulo 3.3.12	
Avaliação	Se o local for abandonado antes do final do exercício será considerado insuficiente	
5.3.5 Exercício 4	Atravessar uma Taboa de Madeira Rígida Elevada	10 pontos
Área do exercício	Área e execução do exercício segundo esquema 20.2	
Comandos permitidos	1 AC e/ou VC para “suba”; 1 AC para “fique/pare”;	
AC/VC	1 AC para “continue”	
Execução	De acordo com capítulo 3.3.14	
Avaliação	Se o D pular para for a da tábua antes da primeira metade, o exercício será avaliado com zero pontos. Se o D pular para for a da tábua depois da primeira metade, o exercício será avaliado com insuficiente.	
5.3.5 Exercício 5	Túnel com tubo	15 pontos
Área do exercício	Local e execução de acordo com o sketch 20.8 e capítulo 2.4.1	
Comandos Permitidos	1 AC e/ou VC para “atravesse”; 1 AC ou VC para “fique”;	
AC/VC	1 AC ou VC para “posição básica”.	
Execução	De acordo com o capítulo 3.3.13	
Avaliação	Se o D não sair do túnel ou não ficar ao comando, o exercício é considerado insuficiente.	
5.3.7 Exercício 6	Transporte e Entrega	15 pontos
Área do exercício	Local e execução de acordo com o sketch 10.6 Em vez da mesa, um banco de neve ou uma posição elevada podem ser	

usados.

Comandos permitidos AC/VC	1 AC e/ou VC para saltar sobre a mesa a partir da posição básica; 1 AC ou VC para o chamado “aqui”; 1 AC ou VC para a posição básica final.
Execução	De acordo com o capítulo 3.3.10
Avaliação	Se o D saltar enquanto está sendo transportado, o exercício é considerado insuficiente;

Se o D, depois de ter sido colocado no chão, deixar o HP antes das instruções do juiz, o exercício só pode ser avaliado no máximo como satisfatório.

5.3.8 Exercício 7 **Deitado com Distração** **15 pontos**

Área do exercício	Local e execução de acordo com o sketch 10.1
Comandos permitidos AC/VC	- 1 AC e/ou VC para “deita”; - 1 AC e/ou VC para “Senta”.
Execução	De acordo com o capítulo 3.3.11 Sem qualquer influência do DH, o D tem que permanecer calmamente deitado durante os exercícios 1-5 do outro D.
Avaliação	- Se o D deixar o local onde está deitado por mais de 3 metros <u>após o término</u> do exercício 3 do outro D, uma pontuação parcial é concedida; - Se o D deixar o local onde está deitado por mais de 3 metros <u>antes do término</u> do exercício 3 do outro D, o exercício será pontuado com zero pontos; - Se o cão não deitar, mas ficar em pé ou sentar, mas permanecendo, entretanto, no local indicado, o exercício é desvalorizado em 5 pontos.

5.4 Água Nível A **RH-W A**

5.4.1 Exercícios **Pontuação máxima: 100 pontos**

Exercício 1: Natação 500 m:	20 pontos
Exercício 2: Junto sem guia com grupo:	10 pontos
Exercício 3: Troca de posições:	10 pontos
Exercício 4: Transporte e entrega:	10 pontos
Exercício 5: Deitado com distração:	10 pontos
Exercício 6: Retrieving da água:	10 pontos
Exercício 7: Subir e andar numa prancha de surf:	10 pontos
Exercício 8: Direcionamento á distância:	10 pontos
E Exercício 9: Andar de barco:	11 pontos

5.4.2 Exercício **Natação 500m** **20 points**

Área do exercício	Barco a motor com marinheiro.
Comandos Permitidos AC/VC	1 AC e/ou VC para "nade / vá à distância"; 1 AC e/ou VC para “siga”; 1 AC e/ou VC para “nade aqui”; 1 AC e/ou VC para “venha ao DH”.

2019

Execução

O RDT está no barco. Eles estão de forma comportada, mas uma posição básica não é necessária. O DH pega seu D e o coloca na água ou o D ao comando pula na água. O DH envia seu D para longe do barco permitindo que o mesmo se afaste. O barco viaja mantendo uma distância de aproximadamente 10 metros à frente do D, permitindo que o D seja constantemente observado.

Com 1 AC e/ou VC o D segue o barco. Ele deve nadar calmamente por 300m.

A seguir o barco para, o DH chama seu D com AC e/ou VC, o D nada até o barco e o DH o ajuda a subir.

Avaliação

Natação instável, irregular, bem como deficiências ao pular na água, nadar em direção ao barco ou ao ser trazido ao barco desvalorizam o exercício em conformidade; se o D não mostrar resistência adequada, o exercício deve ser interrompido e pontuado com 0 pontos.

5.4.3. Exercício 2**Junto sem guia com grupo****10 pontos****Área do exercício**

Local e execução de acordo com o sketch 10.1

Grupo de pessoas

O grupo é composto por 4 pessoas, sendo que 2 pessoas do grupo devem ter um cão na coleira bem socializado (macho e fêmea). O grupo se move no círculo em sentido horário.

Comandos permitidos

1 AC curto ou VC para o andar junto, que pode ser dado para cada partida e a cada mudança de velocidade.

AC/VC**Execução**

De acordo com o capítulo 3.3.5

Grupo

De acordo com o capítulo 3.3.6

Avaliação

Local e execução de acordo com o sketch 10.1

5.4.4 Exercício 3**Troca de posições****10 pontos****Área do exercício**

Local e execução de acordo com o sketch 10.4

A troca de posições será executada em uma mesa.

Tamanho: 100 x 100 cm, altura 60 cm

Comandos permitidos**AC/VC**

1 AC e/ou VC suba e permaneça

1 AC e/ou VC para cada posição

1 AC ou VC para chamado/aqui

1 AC ou VC para posição básica

Execução

De acordo com o capítulo 3.3.8

Avaliação

Se o D não fizer uma posição, o exercício será desvalorizado em 3 pontos.

Se o D sair da mesa prematuramente, o exercício será considerado

insuficiente.

5.4.5 Exercício 4**Transporte e Entrega****10 pontos****Área do exercício**

Local e execução de acordo com o sketch 10.6

Em vez da mesa, um banco de neve ou uma posição elevada podem ser usados.

Comandos permitidos

1 AC e/ou VC para saltar sobre a mesa a partir da posição básica;

1 AC ou VC para o chamado "aqui";

AC/VC

1 AC ou VC para a posição básica final.

Execução

De acordo com o capítulo 3.3.10

Avaliação

Se o D saltar enquanto está sendo transportado, o exercício é

considerado insuficiente;

Se o D, depois de ter sido colocado no chão, deixar o HP antes das instruções do juiz, o exercício só pode ser avaliado no máximo como satisfatório.

5.4.6 Exercício 5	Deitado com Distração	10 pontos
Área do exercício	Local e execução de acordo com o sketch 10.1	
Comandos permitidos AC/VC	- 1 AC e/ou VC para "deita"; - 1 AC e/ou VC para "Senta".	
Execução	De acordo com o capítulo 3.3.11 Sem qualquer influência do DH, o D tem que permanecer calmamente deitado durante os exercícios 1-4 do outro D.	
Avaliação	- Se o D deixar o local onde está deitado por mais de 3 metros <u>após o término</u> do exercício 3 do outro D, uma pontuação parcial é concedida; - Se o D deixar o local onde está deitado por mais de 3 metros <u>antes do término</u> do exercício 3 do outro D, o exercício será pontuado com zero pontos; - Se o cão não deitar, mas ficar em pé ou sentar, mas permanecendo, entretanto, no local indicado, o exercício é desvalorizado em 5 pontos.	

5.4.7 Exercício 6	Retrieve/Apport da Água	10 pontos
Área do exercício	Para a execução do exercício se deve selecionar uma linha costeira que garanta que o D nade a maior parte do exercício, porém que possa facilmente chegar à costa.	
Artigo	Um artigo flutuante do condutor. O DH leva o artigo com ele durante toda essa fase do teste.	
Comandos Permitidos AC/VC	1 AC ou VC para "traga"; 1 AC para "largue"; 1 AC ou VC para a posição básica final.	
Execução	O RDT assume a posição básica a uma distância razoável da água. Da posição básica, o DH lança o artigo aproximadamente a 0 passos na água. O AC ou VC para recuperar só pode ser dado quando o artigo flutuar calmamente. No AC ou VC para recuperar, o D que está na posição básica, sem guia, tem que se mover em direção ao artigo de forma orientada ao objetivo, imediatamente pegá-lo e trazê-lo para o DH da mesma forma determinadamente. O D tem que se sentar perto na frente de seu DH e manter o artigo em sua boca até que o DH, após uma breve pausa, remova-o com o AC para "largue". Com o AC ou VC o D tem que assumir a posição básica. The DH may not leave his location for the duration of the exercise.	
Avaliação	Se o D não entregar o artigo ao DH, o exercício é pontuado com 0 pontos.	

5.4.8 Exercício 7	Subir e andar numa prancha de surfe	10 points
Área do Exercício	Para a execução do exercício deve ser selecionado um ponto de costa que permita que o D fique na água e que possa facilmente chegar à costa.	
Equipamento	Prancha de surfe	

2019

Comandos permitidos AC/VC

1 AC e/ou VC para “suba”;
1 AC e/ou VC para “fique”;
1 AC e/ou VC para “descer”;

Execução

1 AC ou VC para “posição básica”.

O DH assume a posição básica com seu D no ponto de partida. A partir da posição básica e no AC e/ou VC para "subir" o D tem que subir na prancha de surfe que está na água rasa e não tem uma vela. A prancha de surfe deve ser alcançável para o D sem que ele tenha que nadar.

O DH pode ajudar seu D a subir na prancha de surfe segurando-a.

No AC e/ou VC para "ficar" o D tem que permanecer calmamente na prancha de surfe.

Por instrução do TJ, a DH empurra a prancha de surfe com o D deitado sobre ele por cerca de 20 metros na direção designada. O D tem que permanecer calmo e ficar até que o DH lhe dê o AC e/ou VC para "descer".

Para terminar o exercício, na costa o DH assume com seu D a posição básica, dando um AC ou VC.

Avaliação

Permanecer ou subir desvalorizam de acordo;

insuficiente;

Se o D deixar a prancha de surfe de forma independente, o exercício é considerado

Se o D não for para a prancha de surfe, o exercício é pontuado com 0 pontos

5.4.9 Exercício 8

Direcionamento `a Distância

10 pontos

Área do Exercício

Para a execução do exercício deve ser selecionado um ponto de costa que permita que o D fique na água e que possa facilmente chegar à costa.

Equipamento

Dois barcos ou surfistas a uma distância de 20 metros um do outro e da costa.

Comandos permitidos AC/VC

1 AC e VC cada para nadar até os dois objetivos;
1 AC para “aqui”;
1 AC ou VC para posição básica.

Execução

O DH assume a posição básica com seu D sem guia no ponto de partida e anuncia ao TJ a sequência. Por instrução do TJ, o DH envia seu D, sem sair de sua localização, com um AC e um VC para o primeiro local designado. O D tem que ficar no ponto de nado até que o DH o envie com AC e VC para o segundo local designado. No início do exercício, o TJ determina a sequência em que os pontos devem ser abordados.

O DH é autorizado a ajustar sua posição na direção do envio do D, bem como dar um passo lateral para a respectiva direção sem sair de sua localização. Com o AC ou VC para "aqui", o D é chamado de volta para o DH e tem que sentar-se perto na frente. No AC ou VC para "posição básica" o D tem que obedecer.

Avaliação

(Se o centro não for mostrado) a sequência das áreas marcadas que foi anunciada pelo DH não é aderida ou se o DH deixa sua localização, o exercício é considerado insuficiente.

5.4.10. Exercício 9

Andar de barco

10 pontos

Dispositivo

Barco a motor com marinheiro.

Comandos Permitidos AC/VC

1 AC e/ou VC para “suba/entre”;
1 AC e/ou VC para “fique”;
1 AC ou VC para “posição básica”.

Execução

O DH e o D assumem uma posição básica a uma distância razoável do barco. O

D sobe, pula ou é levado ao barco. Durante a viagem de cerca de 100 metros o D deve permanecer calmo e desinibido. Após a viagem, o DH sai com seu D e dá ao D um AC ou VC para ele assumir a posição básica.

Avaliação

Comportamento Inseguro desvaloriza o exercício de acordo;

Se o D não entrar ou saída de forma orientada a metas ou não cooperar, o exercício é pontuado com 0 pontos.

6 Obediência (UO) e Destreza (GW) Nível B

fase B

6.1 Rastro, Rural, Escombros Nível B RH-F B, RH-FL B, RH-T B

6.1.1 Exercícios

Pontuação Máxima: 100 pontos

Exercício 1: Off-Leash heeling with group:	15 points
Exercício 2: Distance control:	15 points
Exercício 3: Retrieve on the flat	10 points
Exercício 4: Carry and Hand over:	10 points
Exercício 5: Directability at a distance:	10 points
Exercício 6: Swing:	10 pontos
Exercício 7: Ladder:	10 points
Exercício 8: Tunnel:	10 points
Exercício 9: Down under distraction:	10 points

6.1.2 Exercício 1

Junto sem Guia com Grupo

15 pontos

Área do exercício	Local e execução de acordo com o sketch 10.1
Grupo de pessoas	O grupo é composto por 4 pessoas, sendo que 2 pessoas do grupo devem ter um cão na coleira bem socializado (macho e fêmea). O grupo se move no círculo em sentido horário.
Comandos permitidos AC/VC	1 AC curto ou VC para o andar junto, que pode ser dado para cada partida e a cada mudança de velocidade.
Execução	De acordo com o capítulo 3.3.5
Grupo	De acordo com o capítulo 3.3.6
Avaliação	Local e execução de acordo com o sketch 10.1

6.1.3 Exercício 2

Controle a Distância

15 pontos

Área do exercício	Local e execução de acordo com o sketch 10.7
Comandos permitidos AC/VC	1 AC para “junto”; 1 AC ou VC para “senta”; 1 AC para “aqui”; 1 AC e/ou VC para “deita”; 1 AC e/ou VC para “em pé”; 1 AC para “aqui”; 1 AC ou VC para posição básica.
Posições	Senta; Deita; Em pé
Execução	De acordo com o capítulo 3.3.15

2019

Avaliação

Se o D assumir outra posição diferente da comandada, 4 pontos serão deduzidos de cada uma.

6.1.4 Exercício 3**Retrieve/Apport****10 pontos****Área do exercício**

O ponto de partida é determinado pelo TJ.

Artigo/objeto

Um que é disponibilizado de acordo com o capítulo 2.4.1

Comandos permitidos AC/VC

1 AC ou VC são permitidos para:

- O buscar;
- O largar o objeto;
- Posição básica final.

Execução

De acordo com o capítulo 3.3.9

Avaliação

Se o DH deixar sua posição antes do final, o exercício é marcado com 0 pontos.

6.1.5 Exercício 4**Transporte e Entrega****10 pontos****Área do exercício**

Local e execução de acordo com o sketch 10.6

Em vez da mesa, um banco de neve ou uma posição elevada podem ser usados.

Comandos permitidos AC/VC

1 AC e/ou VC para saltar sobre a mesa a partir da posição básica;

1 AC ou VC para o chamado "aqui";

1 AC ou VC para a posição básica final.

Execução

De acordo com o capítulo 3.3.10

Avaliação

Se o D saltar enquanto está sendo transportado, o exercício é considerado insuficiente;

Se o D, depois de ter sido colocado no chão, deixar o HP antes das instruções do juiz, o exercício só pode ser avaliado no máximo como satisfatório.

6.1.6 Exercício 5**Direcionamento à Distância****10 pontos****Área do exercício**

Local e execução de acordo com o esboço 20.5 e capítulo 2.4.1

Comandos permitidos AC/VC

1 AC e/ou VC para "vá para o marcador do meio/cone";

1 AC para "fique";

1 AC e/ou VC para cada "corra até a mesa";

1 AC para saltar e permanecer em cada mesa;

1 AC ou VC para o "aqui";

1 AC ou VC para a posição básica.

Execução

De acordo com o capítulo 3.3.16

Avaliação

Se o meio ou uma mesa não for mostrado ou se a sequência sorteada das mesas não for mantida, o exercício é considerado insuficiente;

Se o DH deixar a sua posição o exercício é considerado como insuficiente.

6.1.7 Exercício 6**Balanço****10 pontos****Área do exercício**

Local e execução de acordo com o esboço 20.9 e capítulo 2.4.1

Comandos permitidos AC/VC

1AC e/ou VC para "subir";

1AC para "ficar";

1 AC ou VC para cada "vá em frente".

2019

Execução

O DH assume a posição básica com seu D sem guia na frente do balanço. No AC e/ou VC para "subir", o D tem que subir na prancha móvel através da rampa do equipamento e no AC "ficar" imediatamente. Na diretiva do TJ, o DH caminha até o lado do D, dá o AC ou VC para "vá em frente" e caminha ao lado de seu D até o fim da prancha móvel onde faz uma parada.

Na diretiva do TJ, o DH dá o AC ou VC para "continuar" e o D deixa o aparelho através da rampa de desmontagem. Com o D, o DH caminha alguns passos atrás do aparelho onde ele para e o D assume independentemente a posição básica.

O D tem que percorrer todo o percurso sem ser ansioso ou agitado.

Avaliação

Se D pular fora na primeira metade, o exercício será avaliado com zero pontos.

Se D pular fora depois da primeira metade, o exercício será considerado insuficiente;

Comportamento inseguro e/ou agitado ou coordenação insuficiente desvalorizam em conformidade.

6.1.8 Exercício 7**Escada****10 pontos****Área do exercício**

Local e execução de acordo com o esboço 20.7 e capítulo 2.4.1

Comandos permitidos

1 AC e/ou VC para "subir";

AC/VC

1 AC ou VC para "posição básica

Execução

De acordo com o capítulo 3.3.18

Avaliação

- Se D pular fora na primeira metade, o exercício será avaliado com zero pontos;

- Se D pular fora depois da primeira metade, o exercício será considerado insuficiente;
- Se o D saltar após o último degrau, o exercício só pode ser máximo satisfatório;
- Se o D cair entre os degraus e se for possível para o D voltar para a escada de forma independente e sem ajuda, então ele recebe uma pontuação parcial como insuficiente;
- Alguns passos nas laterais dos degraus despontuam conforme;
- Se o D usar grande parte da escada pisando nas laterais ou demonstrar insegurança nas passadas o exercício é considerado insuficiente.

6.1.9 Exercício 8**Túnel com tubo****10 pontos****Área do exercício**

Local e execução de acordo com o sketch 20.8 e capítulo 2.4.1

Comandos permitidos

1 AC e/ou VC para "atravesse";

AC/VC

1 AC ou VC para "fique";
1 AC ou VC para "posição básica".

Execução

De acordo com o capítulo 3.3.13

Avaliação

Se o D não sair do túnel ou não ficar ao comando, o exercício é considerado insuficiente.

6.1.10 Exercise 9**Deitado com Distração****10 pontos****Área do exercício**

Local e execução de acordo com o sketch 10.1

Comandos permitidos

- 1 AC e/ou VC para "deita";

AC/VC

- 1 AC e/ou VC para "Senta".

Execução

De acordo com o capítulo 3.3.11

Sem qualquer influência do DH, o D tem que permanecer calmamente deitado durante os exercícios 1-4 do outro D.

Avaliação

- Se o D deixar o local onde está deitado por mais de 3 metros após o término do exercício **4** do outro D, uma pontuação parcial é concedida;
- Se o D deixar o local onde está deitado por mais de 3 metros antes do término do exercício **4** do outro D, o exercício será pontuado com zero pontos;
- Se o cão não deitar, mas ficar em pé ou sentar, mas permanecendo, entretanto, no local indicado, o exercício é desvalorizado em 5 pontos.

6.2 Avalanche Level B RH-L B

6.2.1 Exercícios

Pontuação Máxima: 100 pontos

Exercício 1: Junto sem guia com grupo:	15 pontos
Exercício 2: Controle a distância:	15 pontos
Exercício 3: Retrieve / Apport:	10 pontos
Exercício 4: Transporte e entrega:	10 pontos
Exercício 5: Deitado com distração:	10 pontos
Exercício 6: Direcionamento à distância	20 pontos
Exercício 7: Seguir rastro de esqui na neve profunda:	10 pontos
Exercício 8: Transportabilidade:	10 pontos

Os exercícios 7 e 8 podem ser feitos individualmente antes ou depois do trabalho de busca.

6.2.2 Exercício 1

Junto sem Guia com Grupo

15 pontos

Área do exercício	Local e execução de acordo com o sketch 10.1
Grupo de pessoas	O grupo é composto por 4 pessoas, sendo que 2 pessoas do grupo devem ter um cão na coleira bem socializado (macho e fêmea). O grupo se move no círculo em sentido horário.
Comandos permitidos AC/VC	1 AC curto ou VC para o andar junto, que pode ser dado para cada partida e a cada mudança de velocidade.
Execução	De acordo com o capítulo 3.3.5
Grupo	De acordo com o capítulo 3.3.6
Avaliação	Local e execução de acordo com o sketch 10.1

6.2.3 Exercise 2

Controle a Distância

15 pontos

Área do exercício Local e execução de acordo com o sketch 10.7

Comandos permitidos AC/VC	1 AC para "junto"; 1 AC ou VC para "senta"; 1 AC para "aqui"; 1 AC e/ou VC para "deita"; 1 AC e/ou VC para "em pé"; 1 AC para "aqui"; 1 AC ou VC para posição básica.
----------------------------------	---

2019

Posições	Senta; Deita; Em pé
Execução	De acordo com o capítulo 3.3.15
Avaliação	Se a distância do primeiro chamado a segunda posição é maior que 10 passos, o exercício é considerado no máximo satisfatório. Se o D assumir outra posição diferente da comandada, 4 pontos serão deduzidos de cada uma.

6.2.4 Exercício 3 **Retrieve / Apport** **10 pontos**

Artigo	Um que será disponibilizado conforme 2.4.1
Comandos permitidos AC/VC	1 AC ou VC para cada: - o retrieve / apport; - para o “larga”; - para “posição básica”.
Execução	De acordo com o capítulo 3.3.9
Avaliação	Se o DH deixar sua posição antes do final e se o D não buscar o objeto, zero pontos serão atribuídos ao exercício.

6.2.5 Exercício 4 **Transporte e Entrega** **10 pontos**

Área do exercício	Local e execução de acordo com o sketch 10.6 Em vez da mesa, um banco de neve ou uma posição elevada podem ser usados.
Comandos permitidos AC/VC	1 AC e/ou VC para saltar sobre a mesa a partir da posição básica; 1 AC ou VC para o chamado “aqui”; 1 AC ou VC para a posição básica final.
Execução	De acordo com o capítulo 3.3.10
Avaliação	Se o D saltar enquanto está sendo transportado, o exercício é considerado insuficiente; Se o D, depois de ter sido colocado no chão, deixar o HP antes das instruções do juiz, o exercício só pode ser avaliado no máximo como satisfatório.

6.2.6 Exercício 5 **Deitado com Distração** **10 pontos**

Área do exercício	Local e execução de acordo com o sketch 10.1
Comandos permitidos AC/VC	- 1 AC e/ou VC para “deita”; - 1 AC e/ou VC para “Senta”.
Execução	De acordo com o capítulo 3.3.11 Sem qualquer influência do DH, o D tem que permanecer calmamente deitado durante os exercícios 1-4 do outro D.
Avaliação	-Se o D deixar o local onde está deitado por mais de 3 metros <u>após o término</u> do exercício 3 do outro D, uma pontuação parcial é concedida; - Se o D deixar o local onde está deitado por mais de 3 metros <u>antes do término</u> do exercício 3 do outro D, o exercício será pontuado com zero pontos; -Se o cão não deitar, mas ficar em pé ou sentar, mas permanecendo, entretanto, no local indicado, o exercício é desvalorizado em 5 pontos.

2019

6.2.7 Exercise 6**Direcionamento à Distância****20 pontos****Área do exercício**

Local e execução de acordo com o sketch 20.5 e capítulo 2.4.1

Comandos permitidos AC/VC

- 1 AC e VC para “vá para o marcador central / cone”;
- 1 AC para “permaneça no local”;
- 1 AC e/ou VC para cada corra para cada das 3 áreas marcadas;
- 1 AC ou VC para permaneça em cada das 3 áreas marcadas;
- 1 AC ou VC para o chamado “aqui”;
- 1 AC ou VC para a posição básica final.

Execução

De acordo com o capítulo 3.3.16

Avaliação

Se a área do meio/cone marcada não for mostrada ou se a sequência de áreas marcadas não for aderida, o exercício é considerado insuficiente;
Se o DH deixar sua localização, o exercício é avaliado como insuficiente.

6.2.8 Exercise 7**Seguir Rastro de Esquis na Neve Profunda****10 pontos****Área do exercício**

A linha da pista (rota) pode ter qualquer forma (sem ângulo agudo) e ter um comprimento de aproximadamente 350 passos.

Seguir pistas de esqui deve ser feito com sapatos de neve/esquis.

Comandos permitidos AC/VC

- 1AC ou VC para "seguir a trilha"
- 1 AC ou VC para a posição básica

Execução

O DH assume a posição básica com seu D no início da pista.

Da posição básica, o DH vai com seu D na rota prescrita na área.

Por instrução do TJ o DH dá seu D 1 AC ou VC para começar a "seguir a pista" e caminha na pista de neve prescrita à frente de seu D.

Da posição básica, o D tem que imediatamente andar atrás de seu DH e seguir na pista de seu DH.

Avaliação

São esperados movimentos fluidos com distância consistente entre o DH e D e poucos AC/VC dados desde o início até o final.

Os pontos a seguir desvalorizam em conformidade.

2019

6.2.9 Exercise 8 Transportabilidade 10 pontos

Área do exercício 1 snow cat, teleférico, helicóptero ou similar

Comandos Permitidos 1 AC e/ou VC para “subir”;

AC/VC 1 AC para posição básica.

O DH assume a posição básica com seu D na coleira a uma distância razoável do respectivo veículo de transporte.

Qualquer tipo de veículo de transporte usual pode ser usado pelo qual as respectivas normas de segurança sejam levadas em consideração.

Por instrução do TJ, a DH levanta ou envia seu D com 1 AC e/ou VC para o veículo de transporte. A forma como o D e o DH entram no veículo fica a critério da DH.

Após a viagem ou vôo, o DH sai com seu D, leva-o a uma distância segura do veículo de transporte e o comanda para a posição básica

Avaliação Durante o transporte, o D deve permanecer calmo e desinibido.

Se o D não for cooperativo quando sendo colocado ou retirado do veículo, o exercício receberá zero pontos.

6.3 Mantrailing Nível B RH-MT B**6.3.1 Exercícios Pontuação Máxima: 100 pontos**

Exercício 1: Junto sem guia e com Grupo:	15 pontos
Exercício 2: Troca de Posições:	15 pontos
Exercício 3: Atravessar Materiais Desagradáveis:	15 pontos
Exercício 4: Tabua Instável:	15 pontos
Exercício 5: Túnel com Tubo:	15 pontos
Exercício 6: Transporte e Entrega:	10 pontos
Exercício 7: Deitado com Distração:	15 pontos

6.3.2 Exercício 1 Junto sem Guia com Grupo 15 pontos

Área do Exercício Local e execução de acordo com o sketch 10.1

Grupo de Pessoas O grupo é composto por 4 pessoas, sendo que 2 pessoas do grupo devem ter um cão na coleira bem socializado (macho e fêmea). O grupo se move no círculo em sentido horário.

Comandos Permitidos 1 AC curto ou VC para o andar junto, que pode ser dado para cada partida e a cada mudança de velocidade.

AC/VC

Execução De acordo com o capítulo 3.3.5

Grupo De acordo com o capítulo 3.3.6

Avaliação Local e execução de acordo com o sketch 10.1

6.3.3 Exercício 2 Troca de Posições com Sorteio 15 pontos

Área do Exercício Local e execução de acordo com o sketch 10.4

A troca de posições a ser demonstrada na mesa deve seguir a sequência sorteada.

Tamanho da mesa: 100 x 100 cm, altura 60 cm

2019

Comandos Permitidos AC/VC	1 AC e/ou VC para subir e assumir a 1 st posição; 1 AC e/ou VC para cada posição; 1 AC ou VC para o chamado; 1 AC ou VC para posição básica.
Execução	De acordo com o capítulo 3.3.8
Avaliação	Se o D não fizer a posição, essa parte do exercício é desvalorizado em 4 pontos. Se o D sair prematuramente da mesa, o exercício é considerado insuficiente.

6.3.4 Exercício 3 **Atravessar Materiais Desagradáveis** **15 pontos**

Área do Exercício	Local e execução de acordo com o 20.1
Comandos Permitidos AC/VC	1 AC ou VC for “junto”
Execução	De acordo com o capítulo 3.3.12
Avaliação	Atravessar de forma hesitante e insegura desvaloriza o exercício de acordo; - Saindo da área antes do final do exercício, o exercício é considerado insuficiente.

6.3.5 Exercício 4 **Tábua Instável** **15 pontos**

Área do exercício	Área e execução do exercício segundo esquema 20.6 e capítulo 2.4.1
Comandos permitidos AC/VC	1 AC e/ou VC para “suba”; 1 AC para “fique/pare”; 1 AC para cada “continue”
Execução	De acordo com capítulo 3.3.17
Avaliação	Se o D pular para for a da tábua antes da primeira metade, o exercício será avaliado com zero pontos. Se o D pular para for a da tábua depois da primeira metade, o exercício será avaliado com insuficiente. Se o D evitar o equipamento zero pontos.

6.3.6 Exercício 5 **Túnel com Tubo** **15 pontos**

Área do exercício	Local e execução de acordo com o sketch 20.8 e capítulo 2.4.1
Comandos permitidos AC/VC	1 AC e/ou VC para “atravesse”; 1 AC ou VC para “fique”; 1 AC ou VC para “posição básica”.
Execução	De acordo com o capítulo 3.3.13
Avaliação	Se o D não sair do túnel ou não ficar ao comando, o exercício é considerado insuficiente.

6.3.7 Exercício 6 **Transporte e Entrega** **10 pontos**

Área do exercício	Local e execução de acordo com o sketch 10.6 Em vez da mesa, um banco de neve ou uma posição elevada podem ser usados.
--------------------------	---

2019

Comandos permitidos AC/VC

1 AC e/ou VC para saltar sobre a mesa a partir da posição básica;
1 AC ou VC para o chamado “aqui”;
1 AC ou VC para a posição básica final.

Execução

De acordo com o capítulo 3.3.10

Avaliação

Se o D saltar enquanto está sendo transportado, o exercício é considerado insuficiente;
Se o D, depois de ter sido colocado no chão, deixar o HP antes das instruções do juiz, o exercício só pode ser avaliado no máximo como satisfatório.

6.3.8 Exercício 7

Deitado com Distração

15 pontos

Área do exercício

Local e execução de acordo com o sketch 10.1

Comandos permitidos AC/VC

- 1 AC e/ou VC para “deita”;
- 1 AC e/ou VC para “Senta”.

Execução

De acordo com o capítulo 3.3.11
Sem qualquer influência do DH, o D tem que permanecer calmamente deitado durante os exercícios 1-4 do outro D.

Avaliação

-Se o D deixar o local onde está deitado por mais de 3 metros após o término do exercício **4** do outro D, uma pontuação parcial é concedida;
- Se o D deixar o local onde está deitado por mais de 3 metros antes do término do exercício **4** do outro D, o exercício será pontuado com zero pontos;
-Se o cão não deitar, mas ficar em pé ou sentar, mas permanecendo, entretanto, no local indicado, o exercício é desvalorizado em 5 pontos.

6 Água Nível B

RH-W B

6.4.1 Exercícios

Pontuação Máxima: 100 pontos

Exercício 1: Natação 800 m:	20 pontos
Exercício 2: Junto sem guia com grupo:	10 pontos
Exercício 3: Troca de posições com sorteio:	10 pontos
Exercício 4: Transporte e entrega:	10 pontos
Exercício 5: Deitado com distração:	10 pontos
Exercício 6: Subir e andar numa prancha de surf:	10 pontos
Exercício 7: Direcionamento à distância:	10 pontos
Exercício 8: Retrive/apport, jogado do barco:	10 pontos
Exercício 9: Andar de barco:	10 pontos

6.4.2 Exercício 1

Natação 800 m

20 pontos

Àrea do exercício

Barco a motor com marinheiro.

2019

Comandos

1 AC e/ou VC para "nade / vá à distância";

Permitidos

1 AC e/ou VC para "siga";

AC/VC

1 AC e/ou VC para "nade aqui";

1 AC e/ou VC para "venha ao DH".

Execução

O RDT está no barco. Eles estão de forma comportada, mas uma posição básica não é necessária. O DH pega seu D e o coloca na água ou o D ao comando pula na água. O DH envia seu D para longe do barco permitindo que o mesmo se afaste. O barco viaja mantendo uma distância de aproximadamente 10 metros à frente do D, permitindo que o D seja constantemente observado.

Com 1 AC e/ou VC o D segue o barco. Ele deve nadar calmamente por 300m.

A seguir o barco para, o DH chama seu D com AC e/ou VC, o D nada até o barco e o DH o ajuda a subir.

Avaliação Natação instável, irregular, bem como deficiências ao pular na água, nadar em direção ao barco ou ao ser trazido ao barco desvalorizam o exercício em conformidade; se o D não mostrar resistência adequada, o exercício deve ser interrompido e pontuado com 0 pontos.

6.4.3 Exercício 2 Junto sem Guia com Grupo**10 pontos****Área do Exercício**

Local e execução de acordo com o sketch 10.1

Grupo de**Pessoas**

O grupo é composto por 4 pessoas, sendo que 2 pessoas do grupo devem ter um cão na coleira bem socializado (macho e fêmea). O grupo se move no círculo em sentido horário.

Comandos**Permitidos****AC/VC****Execução**

1 AC curto ou VC para o andar junto, que pode ser dado para cada partida e a cada mudança de velocidade.

De acordo com o capítulo 3.3.5

Grupo

De acordo com o capítulo 3.3.6

Avaliação

Local e execução de acordo com o sketch 10.1

6.4.4 Exercício Troca de Posições com sorteio**10 pontos****Área do Exercício**

Local e execução de acordo com o sketch 10.4

A troca de posições a ser demonstrada na mesa deve seguir a sequência sorteada.

Tamanho da mesa: 100 x 100 cm, altura 60 cm

Comandos**Permitidos****AC/VC**1 AC e/ou VC para subir e assumir a 1st posição;

1 AC e/ou VC para cada posição;

1 AC ou VC para o chamado;

1 AC ou VC para posição básica.

Execução

De acordo com o capítulo 3.3.8

Avaliação

Se o D não fizer a posição, essa parte do exercício é desvalorizado em 4 pontos. Se o D sair prematuramente da mesa, o exercício é considerado insuficiente.

6.4.5 Exercise 4	Transporte e Entrega	10 points 10 pontos
Área do exercício	Local e execução de acordo com o sketch 10.6 Em vez da mesa, um banco de neve ou uma posição elevada podem ser usados.	
Comandos permitidos	1 AC e/ou VC para saltar sobre a mesa a partir da posição básica;	
AC/VC	1 AC ou VC para o chamado “aqui”;	
Execução	1 AC ou VC para a posição básica final.	
Avaliação	De acordo com o capítulo 3.3.10 Se o D saltar enquanto está sendo transportado, o exercício é considerado insuficiente; Se o D, depois de ter sido colocado no chão, deixar o HP antes das instruções do juiz, o exercício só pode ser avaliado no máximo como satisfatório.	

6.4.6 Exercise 5 Deitado com Distração **10 pontos**

Área do exercício	Local e execução de acordo com o sketch 10.1	
Comandos permitidos	- 1 AC e/ou VC para “deita”;	
AC/VC	- 1 AC e/ou VC para “Senta”.	
Execução	De acordo com o capítulo 3.3.11 Sem qualquer influência do DH, o D tem que permanecer calmamente deitado durante os exercícios 1-4 do outro D.	
Avaliação	-Se o D deixar o local onde está deitado por mais de 3 metros <u>após o término</u> do exercício 3 do outro D, uma pontuação parcial é concedida; - Se o D deixar o local onde está deitado por mais de 3 metros <u>antes do término</u> do exercício do outro D, o exercício será pontuado com zero pontos; -Se o cão não deitar, mas ficar em pé ou sentar, mas permanecendo, entretanto, no local indicado, o exercício é desvalorizado em 5 pontos.	

6.4.7 Exercício 6 Direcionamento `a Distância **10 pontos**

Área do Exercício	Para a execução do exercício deve ser selecionado um ponto de costa que permita que o D fique na água e que possa facilmente chegar à costa.	
Equipamento	Dois barcos ou surfistas a uma distância de 40 metros um do outro e da costa.	
Comandos permitidos	1 AC e VC cada para nadar até os dois objetivos;	
AC/VC	1 AC para “aqui”;	
	1 AC ou VC para posição básica.	

10 points

Execução

O DH assume a posição básica com seu D sem guia no ponto de partida e anuncia ao TJ a sequência. Por instrução do TJ, o DH envia seu D, sem sair de sua localização, com um AC e um VC para o primeiro local designado. O D tem que ficar no ponto de nado até que o DH o envie com AC e VC para o segundo local designado. No início do exercício, o TJ determina a sequência em que os pontos devem ser abordados.

O DH é autorizado a ajustar sua posição na direção do envio do D, bem como dar um passo lateral para a respectiva direção sem sair de sua localização. Com o AC ou VC para "aqui", o D é chamado de volta para o DH e tem que sentar-se perto na frente. No AC ou VC para "posição básica" o D tem que obedecer.

Avaliação

(Se o centro não for mostrado) a sequência das áreas marcadas que foi anunciada pelo DH não é aderida ou se o DH deixa sua localização, o exercício é considerado insuficiente.

6.4.8 Exercício 6

Subir e andar numa prancha de surfe 40 m

10 pontos

**Área do
Exercício**

Para a execução do exercício deve ser selecionado um ponto de costa que permita que o D fique na água e que possa facilmente chegar à costa.

Equipamento

Prancha de surfe

**Comandos
permitidos
AC/VC**

1 AC e/ou VC para "suba";
1 AC e/ou VC para "fique";
1 AC e/ou VC para "descer";
1 AC ou VC para "posição básica".

Execução

O DH assume a posição básica com seu D no ponto de partida. A partir da posição básica e no AC e/ou VC para "subir" o D tem que subir na prancha de surfe que está na água rasa e não tem uma vela. A prancha de surfe deve ser alcançável para o D sem que ele tenha que nadar.

O DH pode ajudar seu D a subir na prancha de surfe segurando-a.

No AC e/ou VC para "ficar" o D tem que permanecer calmamente na prancha de surfe. Por instrução do TJ, a DH empurra a prancha de surfe com o D deitado sobre ele por cerca de 40 metros na direção designada. O D tem que permanecer calmo e ficar até que o DH lhe dê o AC e/ou VC para "descer".

Para terminar o exercício, na costa o DH assume com seu D a posição básica, dando um AC ou VC.

Avaliação

Permanecer ou subir desvalorizam de acordo;
Se o D deixar a prancha de surfe de forma independente, o exercício é considerado

insuficiente;

Se o D não for para a prancha de surfe, o exercício é pontuado com 0 pontos

10 points

6.4.9 Exercício 8 Retrieve/apport da água jogado do Barco

10 pontos

Dispositivo	Barco com marinheiro, HP, TJ, DH com D Remo no barco
Comandos Permitidos AC/VC	1 AC e/ou VC para "traga o remo"
Execução	O barqueiro com HP, TJ e RDT vai para um ponto marcado (boia ou similar) a aproximadamente 25 m de distância. Lá, o TJ instrui a que o remo seja lançado na água, visivelmente para o D. O barco continua por mais cerca de 10 m e pára. O DH comanda o D com 1 AC ou VC para recuperar o remo e trazer de volta para o barco. O remo e o D são levantados ao barco.
Avaliação	Comandos repetidos para "trazer" ou comportamento não cooperativo em parte do D enquanto são levantados para o barco desvalorizam em conformidade; Se o D não levar o remo de volta ao barco, o exercício é marcado com 0 pontos.

6.4.10 Exercício 9

Andar de Barco

10 pontos

Dispositivo	Barco a motor com marinheiro.
Comandos Permitidos AC/VC	1 AC e/ou VC para "suba/entre"; 1 AC e/ou VC para "fique"; 1 AC ou VC para "posição básica".
Execução	O DH e o D assumem uma posição básica a uma distância razoável do barco. O D sobe, pula ou é levado ao barco. Durante a viagem de cerca de 100 metros o D deve permanecer calmo e desinibido. Após a viagem, o DH sai com seu D e dá ao D um AC ou VC para ele assumir a posição básica. Comportamento Inseguro desvaloriza o exercício de acordo;
Avaliação	Se o D não entrar ou saída de forma orientada a metas ou não cooperar, o exercício é pontuado com 0 pontos.
Dispositivo	Barco a motor com marinheiro.
Comandos Permitidos AC/VC	1 AC e/ou VC para "suba/entre"; 1 AC e/ou VC para "fique"; 1 AC ou VC para "posição básica".
Execução	O DH e o D assumem uma posição básica a uma distância razoável do barco. O D sobe, pula ou é levado ao barco. Durante a viagem de cerca de 100 metros o D deve permanecer calmo e desinibido. Após a viagem, o DH sai com seu D e dá ao D um AC ou VC para ele assumir a posição básica. Comportamento Inseguro desvaloriza o exercício de acordo;
Avaliação	Se o D não entrar ou saída de forma orientada a metas ou não cooperar, o exercício é pontuado com 0 pontos.

10 points

2019

7 Trabalho de Busca Nível V**Fase A****7.1 Rastro Nível V RH-F V****7.1.1 Exercícios****Pontuação Máxima: 100 pontos**

Manutenção da trilha (feita pelo condutor):	50 pontos
Artigos, 3 x 10 points:	30 pontos
Exercício de Alerta:	20 pontos

7.1.2 Área para Rastro Nível V**RH-F V**

Rastro do Condutor 400 passos normais com 2 mudanças de direção no ângulo reto e 3 artigos de manipulador de acordo com 2.4.2
O início é sinalizado de forma a indicar a direção da pista.
Após uma pequena pausa no início, o DH caminha com passos normais na direção designada. Ao marcar a pista, ele não pode raspar, arrastar ou parar.
Os artigos de rastreamento não podem ser colocados ao lado da pista, e sim devem ser colocados na pista.

Idade do rastro 20 minutos

7.1.3 Execução do Nível de Rastro V**RH-F V**

Válidos os regulamentos gerais de execução de acordo com o capítulo 3

Tempo de busca Máximo 15 minutos

Avaliação Avaliação de acordo com o capítulo 3

7.1.4 Execução do exercício de alerta (Ver 3.4.5)**RH-F V**

Após a busca completa, a DH com seu D na coleira em posição básica, informa o TJ o tipo de alerta escolhido, na instrução do TJ vai ao exercício de alerta, e executa-o.

7.2 Busca Rural Nível V RH-FL V**7.2.1 Exercício****Pontuação Máxima: 100 pontos**

Modo de trabalho na busca:	30 pontos
Alerta da pessoa:	70 pontos

7.2.2 Área para a busca Rural Nível V**RH-FL V**

Área de busca Terreno aberto e coberto de 5.000 m².
As esconderijos devem ser selecionadas de tal forma que permita que o D tenha contato visual e físico com o VP.

Vítima 1 VP

7.2.3 Execução da Busca Rural Nível V**RH-FL V**

Execução de acordo com o capítulo 3

Tempo de busca Máximo 10 minutos

Avaliação Os critérios de avaliação são de acordo com o capítulo 3
O teste não pode ser aprovado se a vítima não for encontrada.

O primeiro alerta falso desvaloriza o exercício em 20 pontos.
O que é avaliado em particular para o DH é o trabalho em equipe.

7.3 Busca em Escombros Nível V RH-T V

7.3.1 Exercício

Pontuação Máxima: 100 pontos

Modo de trabalho em busca: 30 pontos
Alerta da pessoa: 70 pontos

7.3.2 Área para Busca em Escombros Nível V

RH-T V

Área de Busca Edifício de escombros de no mínimo 400-600 m² em um nível que pode consistir em vários materiais de construção.

Vítima 1 VP

7.3.3 Execução Busca em Escombros Nível V

RH-T V

São válidos os regulamentos gerais de execução de acordo com o capítulo 3.
A DH pode seguir seu D nos escombros assim que o TJ permitir.
Isso geralmente ocorre quando o D deixou definitivamente o DH.
Máximo 10 minutos.

Tempo de Busca

Avaliação

Válidos são os critérios de acordo com o capítulo 3
O primeiro alerta falso desvaloriza o exercício em 20 pontos.
O teste não pode ser aprovado se a vítima não for encontrada.

7.4 Busca em Avalanche Nível V

RH-L V

7.4.1 Exercícios

Pontuação Máxima: 100 pontos

Modo de trabalho em busca: 30 pontos
Alerta da pessoa: 70 pontos

7.4.2 Área para Busca em Avalanche Nível V

RH-L V

Área de Busca Área de neve de aproximadamente 5'000 m² com no mínimo 3 esconderijos.
A entrada do esconderijo na neve deve ter uma construção "frouxa" de forma que o D possa penetrar até a VP cavando/rascando.
Note que os esconderijos têm que ser discretos e ajustados ao terreno.

Vítima 1 VP é enterrado no esconderijo na neve um mínimo de 10 minutos antes de despachar o D que tem permanecer quieto durante a busca.

7.4.3 Execução da busca em Avalanche Nível V

RH-L V

São válidos os regulamentos de execução de acordo com o capítulo 3.
O DH pode executar o trabalho de busca com sapatos de neve ou esquis.
O D deve procurar sistematicamente a área por instrução da DH.

O DH só pode deixar seu ponto de partida quando o D estiver a mais de 30 passos de distância, o D alerta e/ou o TJ permite.

2019

Tempo de Busca	Máximo 10 minutos.
Alerta	O D pode avançar para o VP, posteriormente o DH retira a VP por instrução do TJ e o local de achado é marcado pelo DH.
Avaliação	São os critérios de avaliação de acordo com o capítulo 3. O primeiro falso alerta desvaloriza o exercício em 20 pontos. O TJ só pode chamar um falso alerta quando o D não teve a oportunidade de reunir o cheiro do VP através do vento local e situação térmica. Se a pessoa não for encontrada, o teste não pode ser aprovado.

7.5 Mantrailing Nível V RH-MT V

7.5.1 Exercícios

Pontuação máxima: 100 pontos

Pegar o odor da trilha:	10 pontos
Seguir e manter a trilha do odor:	50 pontos
Localização e alerta no VP:	40 pontos

7.5.2 Área para o Mantrailing Nível V

RH-MT V

Tipo e tamanho da trilha	1000 passos / aprox.500m. 2 trocas de direção, uma troca de terreno e uma rua e/ou cruzamento.
Tempo de busca	60 minutos.

7.5.3 Execução do Mantrailing Nível V

RH-MT V

Execução	São válidos os regulamentos de execução de acordo com o capítulo 3.
Tempo de Busca	15 minutos.
Avaliação	O TJ pode encerrar o trabalho a qualquer momento se estiver convencido de que o D não pode continuar o trabalho por conta própria. Se o TL não for encontrado, o teste não pode ser aprovado.

7.6 Trabalho de Água Nível V RH-W V

7.6.1 Exercícios

Pontuação máxima: 100 points

Trazer uma linha/corda partindo da costa:	30 points
Resgatando uma pessoa partindo da costa:	70 points

7.6.2 Trazer uma linha/corda começando da Costa

30 points

Dispositivo	Surfista com prancha de surfe; Linha/corda: Linha/corda do barco, comprimento de aproximadamente 30 m.
Comandos Permitidos AC/VC	Qualquer AC e VC
Execução	São válidos os regulamentos de execução de acordo com o capítulo 3. Um surfista com prancha de surfe encontra-se a 25 m da costa na água. O DH coloca o fim de uma linha/corda de barco de aproximadamente 30 metros de comprimento na boca do D. Por ordem do DH, o D nada até o surfista. O surfista pega o fim da linha do D. Enquanto o DH puxa o surfista para a praia, o D nada ao lado do surfista. Assim que o surfista chega à costa, o DH chama seu D.
Avaliação	São válidos os regulamentos de avaliação de acordo com o capítulo 3.

2019

A queda da linha/corda desvaloriza em conformidade.

Se o D interromper o exercício liberando a linha/corda, mas a retoma de forma independente, o exercício é desvalorizado por 2 graus. Se o D não entregar a linha/corda do barco para o surfista, o exercício é pontuado com 0 pontos. Se o D não nadar ao lado do surfista o exercício é desvalorizado em conformidade.

7.6.3 Resgatando uma pessoa a partir da costa**70 pontos**

Dispositivo HP com roupa de Neoprene na água.

Comandos Qualquer AC e VC

Permitidos

AC/VC

Execução

São válidos os regulamentos de execução de acordo com o capítulo 3..

Uma pessoa que age como se estivesse se afogando e pede ajuda está localizada a 25 m da costa na água.

Por instrução da DH, o D nada para a pessoa. Assim que a pessoa pode segurar o arreio/peitoral ou colete salva-vidas do cão, o D o traz de volta para a costa.

São permitidos repetidos e qualquer AC e/ou VC dados pelo DH. Assim que o D chega à costa com a pessoa que estava em apuros, a DH vai até a pessoa resgatada e cuida dela.

Avaliação

São válidos os regulamentos de avaliação de acordo com o capítulo 3.

Se o D não nadar diretamente para a pessoa ou não nadar diretamente, o exercício é desvalorizado em conformidade. Se o D não trazer o HP de volta, o exercício é pontuado com 0 pontos.

2019

8. Trabalho de Busca Nível A

Fase A

8.1. Rastro Nível A

RH-F A

8.1.1. Exercícios pontos

Pontuação Máxima: 200

Identificação do artigo:	10 pontos
Busca do artigo de ID:	10 pontos
Encontrar o rastro:	10 pontos
Seguir o rastro:	70 pontos
5 artigos (8 pontos cada):	40 pontos
Alerta da pessoa: Localizar a pessoa:	30 pontos
Alerta da pessoa:	30 pontos

8.1.2. Local para Rastro Nível A RH-F A

Trilha de um estranho

1'000 passos

4 mudanças definitivas de direção, ângulos retos ou obtuso/contundente.

Idade da trilha

90 minutos.

Início

No início da trilha 1 artigo ID é colocado em uma área de 20m x 20m, não visível. A linha de base desta área deve estar marcada à direita e esquerda. O marcador da pista (FHL) entra no campo a partir da linha lateral esquerda ou direita e coloca o artigo de ID dentro deste campo. Isso marca o real início da pista. Após uma breve pausa, o FHL caminha com passo normal na direção indicada.

Rota

O percurso da pista deve ser o mais natural possível, adaptado ao terreno e conter mudança de terreno. O terreno pode ser composto por florestas, prados e campos, bem como cruzamentos de trilhas e ruas. O FHL anda por toda a pista em um ritmo de passo normal, ele não pode arranhar a pista nem parar enquanto marca a pista. Ele tem que dar ao TJ um plano exato do rastro com todas as informações necessárias, como a sequência dos artigos e pontos distintos ao longo da própria pista. Uma gravação de GPS é desejável. O FHL coloca 5 artigos ao longo da pista. Os artigos não podem ser colocados ao lado da trilha, e sim na trilha em si. A FHL tem que registrar a localização de cada artigo em um esboço. Para isso, os artigos devem ser marcados ou exatamente descritos.

Final da Trilha

A FHL assume uma posição deitada ou sentada no final da pista. Essa posição deve ser assumida antes do início do trabalho.

8.1.3 Execução do Rastro Nível A

RH-F A

Em Geral

São válidos os regulamentos gerais de execução de acordo com o capítulo 3.

O DH tira seu D da guia na frente da linha de base e o orienta a encontrar o ID.

O D tem que procurar sistematicamente e encontrar o ID dentro de 3 minutos dentro do campo, pelo qual o DH pode dirigir e orientar o D através de AC e/ou VC sem cruzar a linha de base.

2019

Depois de localizar o ID, o DH coloca seu cão na guia longa, se necessário, e o coloca para trabalhar na pista.

Se o D não localizar a ID, mas encontrar o rastro, o DH pode parar o D para colocá-lo na guia ou, se ele trabalha sem guia, ele pode seguir independentemente o D depois de notificar o TJ

Caso o D não encontre o rastro dentro do prazo prescrito para a etapa de partida (3 minutos), o RDT pode continuar a tentar achar a pista, esse tempo contra o tempo total, DH pode não entrar no campo de busca. O TJ pode encerrar a busca, se estiver claro que o D claramente se recusa a trabalhar ou não é capaz de resolver a tarefa.

Tempo de Busca

máximo 20 minutos para a trilha incluindo o ID.

Avaliação

A avaliação é de acordo com o capítulo 3, bem como:
O trabalho no campo de busca com a indicação do ID;

Achar e seguir o rastro;

Verificando os artigos encontrados em sequência cronológica;

O alerta independente no FHL no final da pista;

Se o FHL não for encontrado, o teste não pode ser aprovado;

Se o alerta do FHL ou a localização de um artigo for acionado pelo DH, este alerta será pontuado com 0 pontos;

O TJ pode encerrar o trabalho a qualquer momento se ele estiver convencido de que o D não pode continuar o trabalho por conta própria.

Avaliação do cão

Se o prazo para encontrar o ID e assumir a pista no início for excedido, esta parte é pontuada com 0 pontos.

Avaliação do alerta

Se o DH anunciar um alerta, latido, e o D, no entanto, claramente alerta o esconderijo sem latir, o alerta deve ser classificado como insuficiente.

Se o D não latir corretamente na direção do VP ou sair brevemente do VP, o alerta será classificado com um máximo de suficiente.

8.2 Busca Rural Nível A

RH-FL A

8.2.1 Exercícios

Pontuação máxima: 200 pontos

Exercício de alerta:	20 pontos
Direcionamento:	20 pontos
Intensidade de busca:	10 pontos
Mobilidade:	10 pontos
Independência:	10 pontos
Trabalho em equipe, avaliação da situação,	
Visão geral do DH durante todo o trabalho de faro:	10 pontos
Alerta: 2 pessoas, no máximo 60 pontos cada:	120 pontos

8.2.2 Área para Busca Rural Nível A

RH-FL A

Área de Busca	20'000 m ² (100 m x 200 m), terreno aberto e coberto.
Marcações	Os limites e a linha central da área devem estar marcadas.
VP esconderijos	Os esconderijos devem ser selecionadas de tal forma que o D tenha a possibilidade de ter contato visual e físico com a VP.
Vítimas	2 VP
	Até 15 minutos antes do início da primeira busca, a área de busca deve ser atravessada por várias pessoas com um cão.

2019

8.2.3 Exercício de Alerta (veja 3.4.5)

Quando chamado o DH se apresenta com seu D na coleira e na posição básica, anuncia ao TJ o tipo de alerta do seu D, por instrução do TJ vai para o exercício de alerta, e executa-o em conformidade.

8.2.4 Execução da Busca Rural Nível A

200 pontos

- Em Geral** As regras de execução válidas são as de acordo com o capítulo 3.
Após o exercício de alerta, a DH vai para a posição inicial para a busca na área e o TJ informa a situação tática.
- Tempo de Busca** Máximo 15 minutos.
- Execução** O DH despacha seu D para a busca por instrução do TJ.
Por instrução da DH, o D tem que procurar na área com varreduras laterais profundas alternadamente. O DH move-se apenas ao longo da linha do meio, exceto no alerta. Buscas ocasionais no sentido contrário pelo D não são consideradas uma falta.
Fica a critério do DH fazer uma busca ligeira e sem dedução de ponto continuar a busca no final da área de busca na direção oposta quantas vezes ele quiser.
- Avaliação** Válidos são os critérios de avaliação de acordo com o capítulo 3.
Primeiro falso alerta leva a menos 40 pontos.
Se uma pessoa não for encontrada, o teste não pode ser aprovado, a pontuação máxima alcançável será de 139 pontos.

8.3 Busca em Escombros Nível A

RH-T A

8.3.1 Exercícios

Pontuação Máxima: 200 pontos

- Exercício de Alerta: 20 pontos
- Direcionamento: 20 pontos
- Intensidade de busca: 10 pontos
- Mobilidade: 10 pontos
- Independência: 10 pontos
- Tática e trabalho de equipe: 10 pontos
- Alertas: 2 pessoas, no máximo 60 pontos cada: 120 pontos

8.3.2 Local para Busca em Escombros Nível A

RH-T A

- Área de busca** Escombros de construção de no mínimo 800 - 1000 m² que contém vários tipos de materiais de construção em um ou mais níveis. Buscas somente em edifícios não são permitidas, no entanto, quartos individuais podem ser incluídos na área de busca.
A área de escombros nível A tem que conter salas escuras ou buracos e esconderijos profundos com aproximadamente 1 metro de cobertura de detritos sobre a VP.
O DH recebe uma descrição do site em forma de um esboço.
- Vitima** 2 VP, escondidas e cobertas.
- Distrações** Fumaça, barulho de motor, marteladas, tambores, sons portáteis, etc.
- Assistentes** A área de busca deve ter sido atravessada por uma ou várias pessoas com um cão de teste pelo menos 15 minutos antes da primeira busca começar. Deve ser atravessado por dois HPs sem cães imediatamente antes e durante o trabalho de busca.

2019

8.3.3 Exercício de Alerta para busca em Escombros (veja 3.4.5)

Quando chamado o DH se apresenta com seu D na coleira e em posição básica, anuncia o tipo de alerta que o D fará ao TJ, por instrução do TJ vai para o exercício de alerta, e executa-o.

8.3.4 Execution of Rubble Search Level A**200 pontos**

Em Geral As regras de execução válidas são de acordo com o capítulo 3.

Após o exercício de alerta, o DH vai para a posição inicial para a busca e o TJ informa-o da situação tática.

Tempo máximo 15 minutos.

Alerta Por instrução do TJ o trabalho continua após o alerta. De sua localização, o DH pode despachar seu D uma vez para continuar busca contínua (ver 3.4).

Avaliação

Válidos são os critérios de avaliação de acordo com o capítulo 3.

Primeiro falso alerta leva a menos 40 pontos.

Se uma pessoa não for encontrada, o teste não pode ser aprovado, a pontuação máxima alcançável será de 139 pontos.

8.4 Busca em Avalanche Nível A RH-L A

O trabalho de faro é parte dos exercícios, além do exercício de alerta, localização biológica com o D e busca de localização técnica com a LVS (Buried Search Devise)

8.4.1 Exercícios**Pontuação Máxima: 200 pontos**

Exercício de alerta:	20 pontos
Trabalho com o LVS:	10 pontos
Direcionamento:	10 pontos
Intensidade de busca:	10 pontos
Mobilidade:	10 pontos
Independência:	10 pontos
Tática & Trabalho de equipe:	10 pontos
Alertas: 2 pessoas no máximo 60 pontos cada:	120 pontos

8.4.2 Exercício de Alerta (veja 3.4.5)

Quando chamado o DH se apresenta com seu D na coleira e em posição básica, anuncia o tipo de alerta que o D fará ao TJ, por instrução do TJ vai para o exercício de alerta, e executa-o.

8.4.3 Local e Execução da Localização Técnica Nível A**10 pontos**

Área de busca Campo de neve de 20 x 20 m, claramente marcado.

Dispositivo LVS 1 dispositivo LVS como transmissor;
1 dispositivo LVS como receptor.

Busca Ao se apresentar, o DH anuncia se ele usará seu próprio dispositivo ou o do organizador do evento.

A DH tem a tarefa de localizar o transceptor (LVS) enterrado a aproximadamente 0,3 m de profundidade em uma área marcada dentro de um máximo de 5 minutos, desenterrá-lo e mostrá-lo ao TJ.

A tática fica a critério da DH.

Se o tempo atribuído for excedido, o exercício é pontuado com 0 pontos.

2019

8.4.4 Local para Detecção Biológica Nível A

RH-L A

Área de Busca Campo de neve de aproximadamente 8.000 m² com mínimo de 5 esconderijos neve.

Os esconderijos na neve têm que ser construídos com blocos de neve de tal forma que o D tenha dificuldade em penetrar até a VP rascando/cavando.

Vítimas Duas vítimas enterradas em 80 cm de profundidade.

As VPs devem ser enterrados no mínimo 20 minutos antes do envio do D e devem permanecer em silêncio durante a busca. A distância entre as vítimas tem que garantir um alerta claro.

Imediatamente antes e durante o trabalho do D, a área de busca tem que ser cruzada a pé ou em esquis por pelo menos três pessoas sem um cão.

8.4.5 Execução Detecção Biológica Nível A

180 pontos

Tempo de Busca Máximo 15 minutos.

O tempo é interrompido enquanto a primeira vítima está sendo retirada.

Execução

São válidos os regulamentos gerais de execução de acordo com o capítulo 3.

O DH pode executar o trabalho de busca com sapatos de neve ou esquis. O DH despacha seu D de acordo com sua decisão.

O DH só pode deixar seu ponto de partida quando o D estiver a mais de 30 passos de distância, o D alerta e/ou o TJ permita.

Sem esperar o fim da retirada da VP, o trabalho continua por instrução do TJ.

Avaliação

São válidos os regulamentos de avaliação de acordo com o capítulo 3.

O primeiro falso alerta é marcado com menos 40 pontos.

Se uma pessoa não for encontrada, o teste não pode ser aprovado, a pontuação máxima alcançável será de 139 pontos.

8.5 Mantrailing Nível A RH-MT

8.5.1 Exercícios

Pontuação Máxima: 200 pontos

Encontrar a trilha:	20 pontos
Seguir e manter a trilha:	80 pontos
Comportamento do DH:	20 pontos
Localização e alerta da VP:	60

pontos

Tática e trabalho de equipe:	20
------------------------------	----

pontos

8.5.2 Local para o Mantrailing Nível A

Tipo de trilha 2000 passos / aproximadamente 1000 m

E tamanho 3 mudanças de direção, mínimo de 1 mudança de terreno, 1 travessia, 1 "estranho" sentado/deitado na trilha (entre 600 e 800 m) para liderar a trilha fora

Tempo de B

Idade da trilha 4 horas

8.5.3 Execução do Mantrailing Nível A

200 pontos

Em Geral São válidos os regulamentos gerais de execução de acordo

com o capítulo 3.

Tempo de busca 45 minutos.

Avaliação São válidos os regulamentos de avaliação de acordo com o capítulo 3..
O TJ pode encerrar o trabalho a qualquer momento se estiver convencido de que o D não pode continuar o trabalho por conta própria.
Se o VP não for encontrado, o teste não poderá ser aprovado.

8.6 Trabalho Água Nível A RH-W A

8.6.1 Exercícios

Pontuação Máxima: 200 pontos

Trazer um dispositivo de resgate a partir da costa: linha, distância 25 m	20 points
Resgatar uma pessoa a partir da costa: arreios, distância 25 m	60 points
Trazer um dispositivo de resgate a partir de um barco: linha, distância 25 m	20 points
Resgatar uma pessoa a partir de um barco: arreios, distância 25 m	60 points
Transportar de um barco desativado: barco a remo, distância 25 m	40 points

8.6.2 Trazer um dispositivo de resgate a partir da costa

20 pontos

Dispositivos Barco com barqueiro e assistente com roupa Neoprene;
Salva-vidas com linha, comprimento aproximadamente 30 m.

Comandos

Permitidos 1 AC e/ou VC para "levar salva-vidas para pessoa afogada".

AC/VC

Execução

Um barco a remo com barqueiro encontra-se a 25 m da costa na água.

O DH coloca o fim de uma linha de barco de aproximadamente 30 metros de comprimento na boca do D. Por instrução da DH, o D nada até o barco e oferece o fim da linha para o barqueiro. Enquanto o DH puxa o barco para a costa, o D nada ao lado do barco. Assim que o barco chega à costa, o DH chama seu D para ele.

Avaliação Erros em pegar a linha ou deixá-la cair, bem como erros em acompanhar o barco desvalorizam em conformidade;

Se o D não entregar a linha de resgate ao barqueiro, o exercício é marcado com 0 pontos.

8.6.3 Resgatar uma pessoa a partir da costa

60 pontos

Dispositivos Assistente com roupa de Neoprene na água.

Comandos

Permitidos AC e VC repetidos em qualquer ordem.

AC/VC

Execução Uma pessoa que age como se estivesse se afogando e pede ajuda, encontra-se a 25 m da costa na água. Por instrução da DH, o D nada para a pessoa. Assim que a pessoa pode segurar o arreio ou colete salva-vidas do D, o D independentemente o traz de volta para a costa. Assim que o D com a pessoa em apuros chega à costa, o DH vai até a pessoa resgatada e cuida dele. Uma pessoa que age como se estivesse se afogando e pede ajuda, encontra-se a 25 m da costa na água. Por instrução da DH, o D nada para a pessoa. Assim que a pessoa pode segurar o arreio ou colete salva-vidas do D, o D independentemente o

2019

traz de volta para a costa. Assim que o D com a pessoa em apuros chega à costa, o DH vai até a pessoa resgatada e cuida dela.

Avaliação Erros ao pegar ou largar a linha desvalorizar o exercício de acordo.

Se o D não trazer o HP, o exercício é pontuado com 0 pontos.

8.6.4 . Trazer um dispositivo de resgate a partir de um barco

20 pontos

Dispositivos Lancha com um barqueiro;
Barco a remo com um barqueiro;
Linha/corda de barco, comprimento de aproximadamente 30 m.

Comandos Permitidos AC/VC 1AC/VC para "pular na água"; 1 AC/VC para "nadar até o barco a remo";
1 AC/VC para "nadar de volta".

Execução O RDT encontra-se em uma lancha. A uma distância de 25 m na água, há um barco a remo com um barqueiro.

Por ordem do DH, o D pula na água. O DH coloca o fim de uma linha de barco de aproximadamente 30m de comprimento na boca do D. Em outra instrução, o D nada até o barco a remo e oferece o fim da linha para o barqueiro. Enquanto o DH puxa o barco a remo em direção ao seu próprio barco, o D nada ao lado do barco a remo. Assim que o barco a remo estiver ao alcance da lancha, um assistente assume a segurança. O DH chama seu D até ele, o D nada até o barco e o DH ajuda o D a subir de volta para o barco.

Avaliação

Erros ao pegar ou largar a linha, erros em acompanhar o barco, bem como insuficiências ao pular na água, nadar de volta para o barco ou quando ser levantado no barco desvalorizam o exercício em conformidade.

Se o D não entregar a linha de resgate ao barqueiro, o exercício é marcado com 0 pontos.

8.6.5 Resgatar uma pessoa a partir de um barco

60 pontos

Dispositivos Lancha com um barqueiro;
Assistente com roupa de Neoprene na água.

Comandos Permitidos AC/VC Qualquer AC e VC

Execução O RDT está em uma lancha.
25 m de distância está uma pessoa que age como se estivesse se afogando e pede ajuda. Por instrução da DH, o D pula na água e nada até a pessoa. Assim que a pessoa segura o arremão ou colete salva-vidas do D, o D leva a pessoa até a lancha. Assim que o D com a pessoa em apuros está ao alcance da lancha, um assistente assume os cuidados adicionais. O DH chama seu D, o D nada até ele e o DH ajuda seu D a subir de volta para a lancha.

Avaliação Se o D não nadar diretamente até a pessoa, não nadar diretamente de volta ou mostrar deficiências em pular na água, nadar em direção a lancha ou quando for levantado para dentro da lancha, o exercício é desvalorizado em conformidade.
Se o D não buscar a HP, o exercício é avaliado com zero pontos.

2019

8.6.6 Transportar de um barco desativado

40 pontos

Pré-requisitos	Barco a remo com um barqueiro; Uma linha de reboque aproximada de 3 m, fortificada no final, e afixada no barco.
Comandos Permitidos	Qualquer AC e VC
AC/VC	
Execução	Um barco a remo à deriva na água a 25 m da costa na água com um barqueiro sem ajuda. Por ordem do DH, o D nada até o barco à deriva. O D procura independentemente a linha/corda pendurada para o reboque, a pega com a sua boca e traz o barco para a costa. Assim que o barco chega à costa, o DH orienta o D a soltar a linha, e cuida do barqueiro.
Avaliação	Se o D não nadar diretamente para o barco, não pegar a linha rapidamente ou não nadar diretamente de volta, o exercício é desvalorizado de acordo. Se o D não trazer o barco o exercício é marcado com 0 pontos.

9 Trabalho de Busca nível B

Fase A

9.1 Rastro Nível B RH-F B

9.1.1 Exercícios

Pontuação máxima: 200 pontos

Identificação do artigo:	10 pontos
Busca do artigo de ID:	10 pontos
Encontrar o rastro:	10 pontos
Seguir o rastro:	70 pontos
8 artigos (5 pontos cada):	40 pontos
Alerta da pessoa: Localizar a pessoa:	30 pontos
Alerta da pessoa:	30 pontos

9.1.2 Local Rastro Nível B

RH-F B

Rastro de um estranho	2'000 passos
Trocas de Direção	8 definitivas mudanças na direção, que podem ser agudas, de ângulo reto ou obtuso
Artigos	8 artigos utilitários bem desgastados que definitivamente não se destaquem das cores do terreno.
Idade do Rastro	180 minutos.
Início	No início do rastro 1artigo IDA é colocado de forma não visível numa área 30 x 30m. a linha de base desta área deve estar com os lados direito e esquerdo, marcados. O marcador do rastro (FHL) entra no campo a partir da linha lateral esquerda ou direita e coloca o artigo de ID dentro desta área. Marcando o início real do início da pista. Depois de fazer uma breve pausa, o FHL caminha em ritmo normal na direção atribuída.

2019

Rota

O percurso da pista deve ser o mais natural possível, adaptado ao terreno e conter mudança de terreno. O terreno pode ser composto por florestas, prados e campos, bem como trilhas e travessias de ruas.

O FHL anda por toda a pista em um ritmo normal, ele não pode arranhar a pista nem parar enquanto marca a pista. Ele tem que dar ao TJ um plano de rastreamento exato com todas as informações necessárias, como a sequência dos artigos e pontos distintos ao longo da própria pista.

Uma gravação gps é permitida e desejável.

O FHL coloca os 8 artigos ao longo da rota da pista.

Os artigos podem não ser colocados ao lado da pista, mas devem estar na pista em si. A FHL tem que registrar a localização de cada artigo em um esboço. Para isso, os artigos devem ser marcados ou exatamente descritos.

Final da trilha

O FHL assume uma posição deitada ou sentada no final da pista. Essa posição deve ser assumida antes do início do trabalho.

9.1.3 Execução do Rastro Nível B

200 pontos

No Geral

A execução válida deve estar de acordo com o regulamentado no capítulo 3.

Tempo de

máximo de 45 minutos para execução do rastro, incluindo o ID; O D tem no

Busca

máximo 3 minutos para localizar a identidade.

Execução

O DH tira o D da guia e na frente da linha de base o orienta a localizar o ID.

O D tem que procurar sistematicamente e encontrar o ID dentro de 3 minutos dentro da área, o DH pode dirigir e orientar o D através de AC e/ou VC sem no entanto cruzar a linha de base.

Depois de localizar o ID, o DH coloca seu cão na linha de rastreamento, se necessário, e o coloca para trabalhar na pista.

Se o D não localizar o ID, mas encontrar o rastro, o DH pode parar o D para colocá-lo na guia ou, se ele trabalha sem guia, ele pode seguir independentemente o D depois de notificar o TJ.

Caso o D não encontre o rastro dentro do prazo prescrito para a área de partida (3 minutos), o RDT pode continuar a procurar a pista sendo que esse tempo conta dentro do tempo total, o DH pode não entrar no campo de trabalho. O TJ pode encerrar a busca, se estiver claro que o D claramente se recusa a trabalhar ou não é capaz de resolver a tarefa.

Avaliação

A avaliação está de acordo com o capítulo 3, em particular:

- O trabalho no campo de busca com a indicação do ID;

- Encontrar e seguir o rastro;

- Verificar os artigos encontrados em sequência cronológica;

- O alerta independente do FHL no final do rastro;

- Se o FHL não for encontrado, o teste não pode ser aprovado, um máximo de 139 pontos pode ser alcançado;

- Se o alerta do FHL ou localizar um artigo for acionado pelo DH, este alerta será pontuado com 0 pontos.

- Se o prazo encontrar o artigo o ID e encontrar o rastro no início for excedido, esta parte será pontuada com 0 pontos.

Avaliação do

Alerta

Se o DH anunciar um alerta de latido, e o D, no entanto, claramente alertar sobre o esconderijo sem latir, o alerta é considerado insuficiente.

Se o D não latir corretamente na direção do VP ou sair brevemente do VP, o alerta só poderá obter uma classificação máxima suficiente.

9.2 Busca Rural Nível B RH-FL B

9.2.1 Exercícios

Pontuação Máxima: 200 pontos

Direcionamento:	20 pontos
Intensidade de busca:	20 pontos
Mobilidade:	10 pontos
Independência:	10 pontos
Tática e trabalho em equipe:	20 pontos
Alerta: 3 pessoas, no máx. 40 pontos cada:	120 pontos

9.2.2 Local para Busca Rural Nível B

RH-FL B

Área de Busca	35'000 - 40'000 m ² , pelo menos 50% cobertos e com visão geral limitada, podem conter edifícios individuais.
Esconderijos das VPs	O D dever contato visível e/ou físico, porém são permitidos esconderijos típicos do terreno, como lugares elevados (por exemplo, estandes de caça) que não são visíveis ou acessíveis para o D. Esconderijos de até 3 metros são permitidos. Os esconderijos elevados devem estar pelo menos 20 m dentro dos limites da área de busca, as condições de vento devem ser consideradas em particular.
Vítimas	3 VP
HP's	Até 15 minutos antes do início da primeira busca, a área de busca deve ser atravessada por várias pessoas com um cão de teste.

9.2.3 Execução Busca Rural Nível B 200 pontos

No Geral	A execução válida deve estar de acordo com o regulamentado no capítulo 3.
Situação	A tática de busca fica a critério da DH e deve ser anunciada ao TJ antes do início da busca.
Tática	Em caso de mudanças durante o trabalho, o TJ deve ser constantemente notificado, neste caso o tempo de busca segue correndo.
Tempo de Busca	máximo 30 minutos.

Execução Por instrução do TJ, o DH manda seu D para a busca do local escolhido de acordo com sua tática. Quando o D deixar definitivamente o DH, o TJ dará permissão ao DH para deixar seu ponto de partida.

Ao comando da DH, o D tem que procurar no local com varreduras laterais (esquerda/direita) alternadamente.

Desde que a DH anuncie uma mudança tática ao TJ, ele está autorizado a continuar o trabalho de busca sem perda de pontos do local do alerta. Caso contrário, ele tem que voltar com seu D para a posição inicial.

O trabalho de busca termina quando a DH se reporta ao TJ e ele anuncia a avaliação.

O DH deve informar o alerta executado ao TJ e pode ir ao seu D apenas por instrução do TJ.

Avaliação São Válidos os critérios de avaliação de acordo com o capítulo 3.4.

O primeiro falso alerta é marcado com menos 40 pontos;

Se uma pessoa não for encontrada, o teste não pode ser aprovado, a pontuação máxima alcançável é então de 139 pontos.

9.3 Busca em Escombros Nível B RH-T B

9.3.1 Exercícios

Pontuação Máxima: 200 pontos

Direcionamento:	20 pontos
Intensidade de busca:	20 pontos

2019

Mobilidade:	10 pontos
Independência:	10 pontos
Tática e trabalho em equipe:	20 pontos
Alerta: 3 pessoas, no máx. 40 pontos cada:	120 pontos

9.3.2 Local para Busca em Escombros Nível B

RH-T B

Área de Busca	<p>Construção de entulhos/escombros de no mínimo 1.200 – 1.500 m², que consiste em vários tipos de material de construção e estão em um ou mais níveis.</p> <p>Buscas edifícios somente não são permitidos, entretanto, quartos/salas individuais podem ser incluídos na área de busca.</p> <p>Para o nível B, o local dos escombros deve incluir um mínimo de 6 esconderijos, com um mínimo de 2 quartos escuros ou cavidades, um mínimo de 2 esconderijos profundas com VP sob coberta ou detritos de aproximadamente 2 metros ou pelo menos 2 esconderijos elevados a uma altura máxima de 2 m. O local de busca deve incluir pelo menos 2 destes tipos de esconderijo.</p> <p>Em esconderijos elevados, as condições do vento devem ser particularmente consideradas.</p>
Vítimas	3 VP, escondidas e cobertas.
Distrações	Fumaça, barulho de motores, marteladas, tambores, sons portáteis, etc.
Assistentes	A área de busca deve ser cruzada por várias pessoas com um cão de teste até 15 minutos antes da primeira busca começar. Deve ser cruzada por várias pessoas sem D imediatamente antes e durante o trabalho de busca.

9.3.3 Execução da Busca em Escombros Nível B

RH-T B

Em Geral	A execução válida deve estar de acordo com o regulamentado no capítulo 3.
Tempo de Busca	Máximo 30 minutos.
Alerta	Por instrução do TJ, o trabalho continua após o alerta. De sua localização, o DH pode despachar seu D uma vez para continuar a busca.
Avaliação	São Válidos os critérios de avaliação de acordo com o capítulo 3.4.
	O primeiro falso alerta é marcado com menos 40 pontos;
	Se uma pessoa não for encontrada, o teste não pode ser aprovado, a pontuação máxima alcançável é então de 139 pontos.

9.4 Busca em Avalanche Nível B

RH-L B

O trabalho de faro é parte dos exercícios, além do exercício de alerta, localização biológica com o D e busca de localização técnica com a LVS (Buried Search Devise)

9.4.1 Exercises

Highest Score: 200 Punkte

Trabalho com o LVS:	10 pontos
Direcionamento:	20 pontos
Intensidade de busca:	20 pontos
Mobilidade:	10 pontos
Independência:	10 pontos
Tática & Trabalho de equipe:	10 pontos
Alertas: 3 pessoas no máximo 40 pontos cada:	120 pontos

9.4.2 Site and Execution Technical Level B

10 points

Área de Busca Campo de neve 20 x 20 m, claramente marcado.

2019

LVS Device 1 dispositivo LVS como emissor;
1 dispositivo LVS como receptor.

Execução Ao se apresentar, o DH anuncia se ele usará seu próprio dispositivo ou o do organizador do evento.

A DH tem a tarefa de localizar o transceptor (LVS) enterrado a aproximadamente 0,5 m de profundidade em uma área marcada dentro de um máximo de 5 minutos, desenterrá-lo e mostrá-lo ao TJ.

A tática fica a critério da DH.

Se o tempo atribuído for excedido, o exercício é pontuado com 0 pontos.

9.4.3 Local para Localização Biológica Nível B RH-L B

Área de busca Campo de neve de aprox. 12'000 m² com no mínimo 5 esconderijos na neve.

Os esconderijos na neve têm que ser construídos com blocos de neve de tal forma que o D tem dificuldade em penetrar até o VP rascando.

Vítimas 3 pessoas enterradas em 150 cm de profundidade;

Os VPs devem ser enterrados no esconderijo na neve um mínimo de 20 minutos antes do envio do D e devem permanecer em silêncio durante a busca;

A distância entre os VPs tem que garantir um alerta claro.

Assistentes Até 15 minutos antes do início da busca, a área de busca deve ser atravessada com ou sem esquis por pelo menos três pessoas com um cão de teste.

Diretamente antes de enviar e durante o trabalho do D, a área de busca tem que ser atravessada com ou sem esquis por pelo menos três pessoas.

9.4.4 Execution of Biological Location Level B

190 points

Tempo de Busca Máximo 25 minutos.

Em Geral A execução válida deve estar de acordo com o regulamentado no capítulo 3.

O DH tem que executar o trabalho de busca de esquis.

O DH despacha seu D de acordo com sua tática de busca.

O DH só pode deixar seu ponto de partida quando o D estiver a mais de 30 m de distância, o D alerta e/ou o TJ permite.

Avaliação São Válidos os critérios de avaliação de acordo com o capítulo 3.

O primeiro falso alerta é marcado com menos 40 pontos;

Se uma pessoa não for encontrada, o teste não pode ser aprovado, a pontuação máxima alcançável é então de 139 pontos.

9.5 Mantrailing Nivel B RH-MT B

9.5.1 Exercícios

Pontuação Máxima: 200 pontos

Encontrar a trilha:	20 pontos
Seguir e manter a trilha:	80 pontos
Comportamento do DH:	20 pontos
Localização e alerta da VP:	60 pontos
Tática e trabalho de equipe:	20 pontos

9.5.2 Local para Mantrailing Nível B

Área da trilha e tamanho 4000 passos / aprox. 2000 m

2019

Comprimento Mínimo 4 mudanças de direção, 2 cruzamentos de rua, uma mudança mínima de terreno.

A proporção de área urbana/área aberta deve ser de 50%.

Idade da trilha 6 horas.

Tempo de busca 60 minutos

9.5.3 Execução do Mantrailing Nível B

200 pontos

Em Geral A execução válida deve estar de acordo com o regulamentado no capítulo 3.

Avaliação O TJ pode encerrar o trabalho a qualquer momento se estiver convencido de que o D não pode continuar o trabalho por conta própria. Se o VP não for encontrado, o teste não poderá ser aprovado.

9.6 Trabalho de Água Nível B RH-W B

9.6.1 Exercícios

Pontuação Máxima: 200 Pontos

Levar um dispositivo de resgate a partir da costa, distância 40 m	20 points
Resgatar uma pessoa a partir da costa, distância 40 m	60 points
Levar um dispositivo de resgate a partir de um barco, distância 40 m	20 points
Resgatar uma pessoa a partir de um barco, distância 40 m	60 points
Transportar de um barco desativado, distância 40 m	40 points

9.6.2 Levar um dispositivo de resgate a partir da costa

20 pontos

Dispositivo Barco com barqueiro
Assistente com roupa de neoprene
Salva vidas com uma linha/corda

Comandos

Permitidos 1 AC e/ou VC para "leve o salva-vidas à vítima".

AC/VC

Execução

De um barco que está navegando paralelamente à costa a 40 metros de distância, uma pessoa cai na água e age como se estivesse se afogando. O barqueiro segue como se não percebesse.

O DH joga um salva-vidas na água na direção da pessoa que se afoga. Por instrução da DH, o D nada até o salva-vidas, pega o salva-vidas pela linha e leva para a pessoa em apuros, que então se agarra ao salva-vidas.

O D puxa a pessoa pelo salva-vidas para a costa. Assim que o D chega à praia com a pessoa, a DH vai até a pessoa resgatada e cuida dela.

Avaliação Erros ao pegar ou entregar a linha desvalorizar em conformidade.
Se o D não trouxer o HP, o exercício é pontuado com 0 pontos.

9.6.3 Resgatar uma pessoa a partir da costa

60 pontos

Dispositivo Barco com barqueiro
Assistente com roupa de neoprene passivamente à deriva na água

Comandos Qualquer AC/VC

Permitidos

Execução De um barco que está navegando paralelamente à costa a 40 metros de distância, uma pessoa cai na água e age passivamente. O barqueiro segue como se não percebesse.

Por instrução da DH, o D nada até a pessoa que se afoga, pega um braço ou mão com a boca e puxa a pessoa de volta para a costa. Assim que o D chega à praia com a pessoa, a DH vai até a pessoa resgatada

Avaliação Se o D não nadar diretamente para a pessoa, não nadar diretamente de volta ou interferir com o assistente, desvaloriza o exercício de acordo. Se o D não trazer a pessoa ou a ferir, o exercício é pontuado com 0 pontos.

9.6.4 Levar um dispositivo de resgate a partir de um barco 20 pontos

Dispositivos Lancha com um barqueiro;
Barco com um barqueiro e assistente em terno neoprene;
Dispositivo de resgate com uma linha/corda.

Comandos Qualquer AC/VC

Permitidos

Execução O RDT se encontra em uma lancha. Numa distância de 40 metros, o HP cai de um barco que navega paralelo na água e age como se estivesse se afogando. O barqueiro segue como se não percebesse. O DH joga o dispositivo de resgate na água na direção da pessoa. Por instrução da DH, o D pula na água, nada até o dispositivo de resgate, pega a linha do dispositivo de resgate e leva para a pessoa em apuros, que se agarra a ele.

O D puxa a pessoa pelo dispositivo de resgate para a lancha. Assim que ele está ao alcance da lancha, um assistente cuida da pessoa resgatada. O DH chama seu D para ele, o D nada de volta e o DH o ajuda a voltar para a lancha.

Avaliação Erros ao pegar ou soltar a linha/corda, bem como deficiências em pular na água, nadar em direção a lancha ou ser levantado para a lancha desvalorizam em conformidade. Se o D não trazer a pessoa, o exercício é marcado com 0 pontos

9.6.5 Resgatar uma pessoa a partir de um barco 60 pontos

Dispositivos Lancha com um barqueiro;
Barco com um barqueiro e assistente em terno neoprene;

Comandos Qualquer AC/VC

Permitidos

AC/VC

Execução O RDT está em uma lancha.

De um barco que está navegando paralelamente à costa a 40 metros de distância, uma pessoa cai na água e age passivamente. O barqueiro segue como se não percebesse.

Por ordem do DH, o D pula na água, nada até a pessoa, pega um braço da pessoa com a boca e o traz de volta ao barco. Assim que o D estiver ao alcance do barco com a pessoa em apuros, um assistente cuida da pessoa. O DH chama seu D, que nada até ele, quando o DH ajuda o D a voltar para a lancha.

Avaliação Se o D não nadar diretamente para a pessoa, não nadar diretamente de volta ou mostrar deficiências ao pular na água, nadar de volta para a lancha ou quando é levantado de volta para a lancha, o exercício é desvalorizado em conformidade. Se o D não trazer o assistente ou o machucar, o exercício é marcado com 0 pontos.

9.6.6 Transportar de um barco desativado 40 pontos

Pré-requisitos Lancha com um barqueiro e mais 4 pessoas;
Uma linha/corda de aproximadamente 5 m de comprimento, fortificada no final, é presa ao barco;

Doca.

**Comandos
Permitidos
AC/VC
Execução**

Qualquer AC/VC .

O RDT encontra-se em uma lancha que fica a 40 metros de distância de uma doca/trapiche. Por ordem do DH, o D pula na água. O DH coloca a linha, que está presa ao barco, na boca do D. O D puxa a lancha para as docas/trapiche. Assim que a lancha chega às docas, um assistente assume a amarração. O DH chama seu D para ele, o D nada de volta e o DH levanta seu D de volta para a lancha ou para o cais.

Avaliação

Se o D não nadar diretamente para a doca/trapiche ou não pegar a linha rapidamente, isso desvaloriza de acordo. Se a lancha não chegar ao cais, mas mais da metade do trecho for percorrido, o exercício é pontuado com insuficiente. Se menos da metade do trecho for gerenciado, o exercício é pontuado com 0 pontos.

10 Apêndice – Esboços sobre Obediência

10.1 On-leash Heeling / Off-leash Heeling

The positions for the down areas for the male and female dogs and the position of the DH are examples and are to be organized according to the conditions on-site.

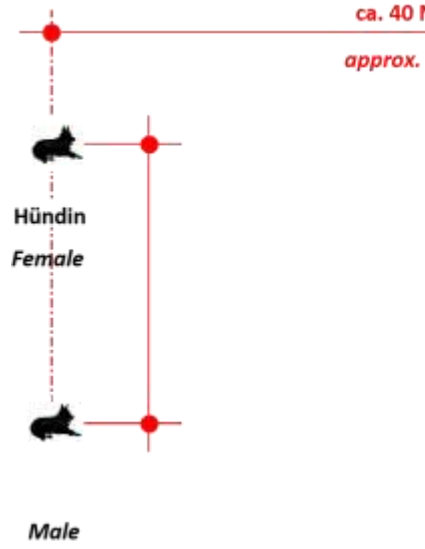
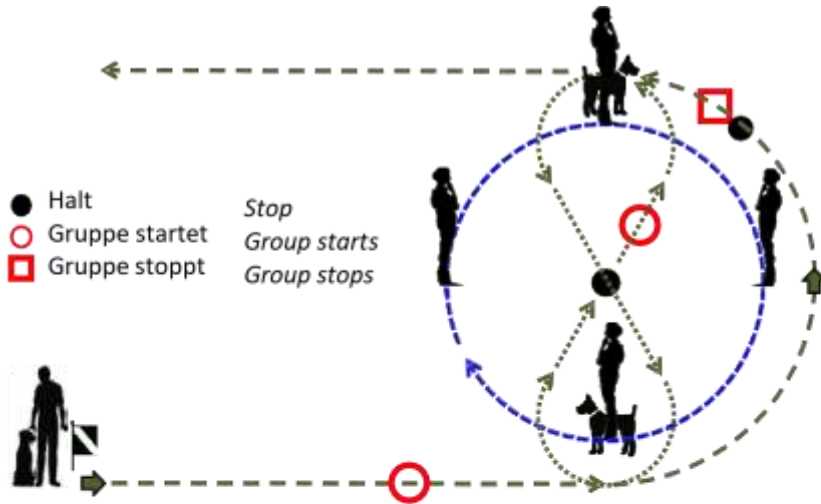

10.3 Down with Recall

Stage 1



Stage 2



Stage 3

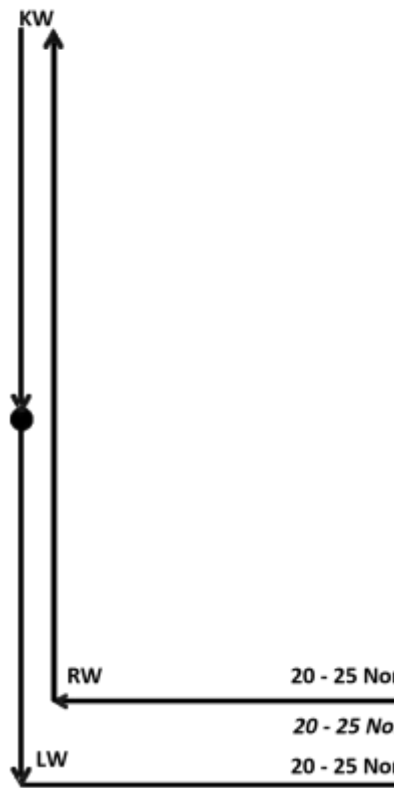

Start Position
Start position

10.2 Going through a Gr

10.4 Change of Position



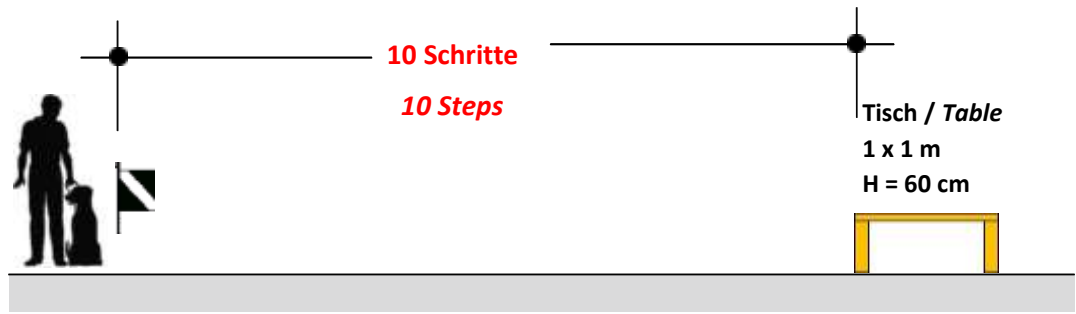

10.5 Carry and Hand-over V

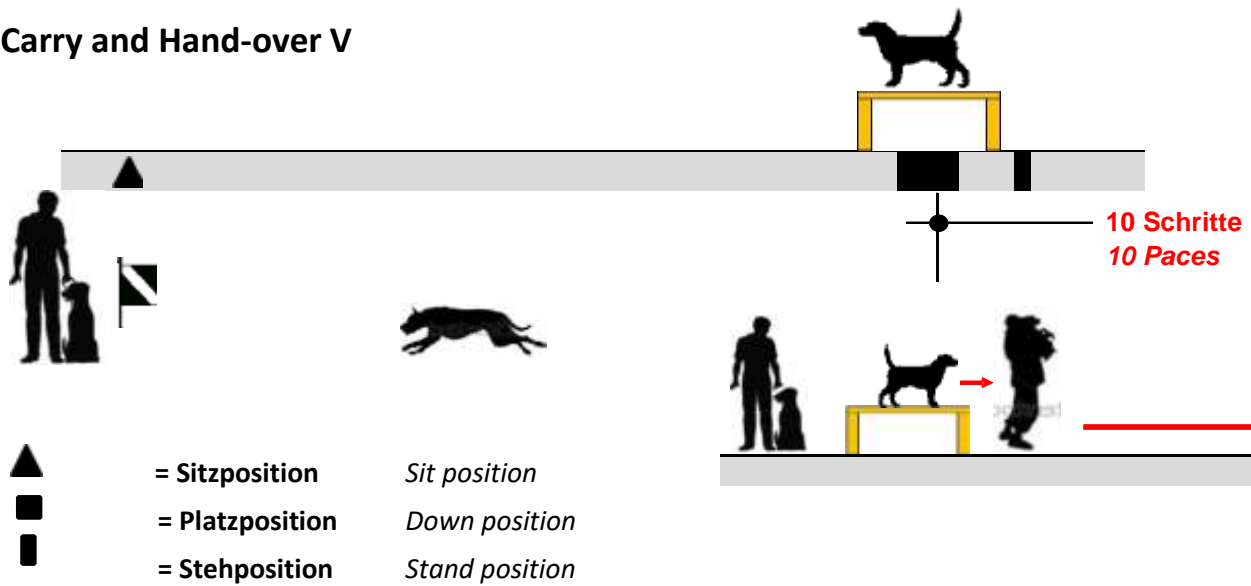

10.6 Carry and Hand-over A, B

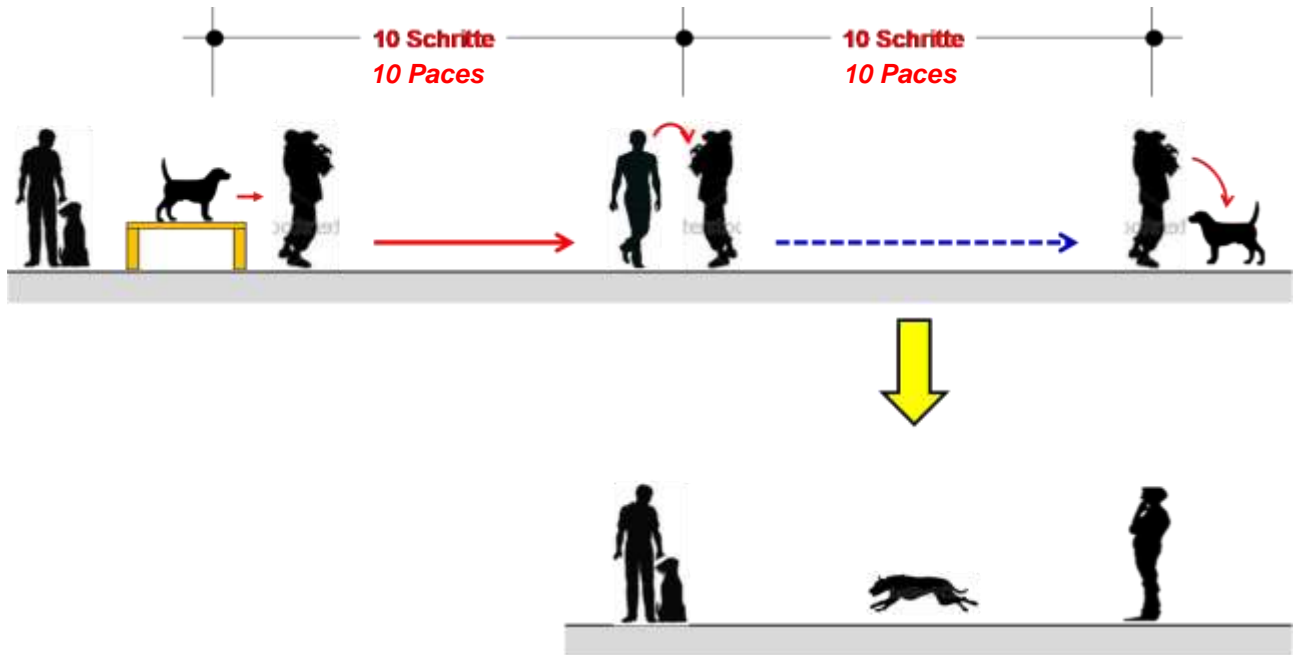

10.7 Distance Control

In Level A the sequence is determined as Sit-Recall-Down-Recall, in Level B the sequence is shown with Sit-Recall-Down-Stand-Recall.

Sitz Position position	Die Reihenfolge Sit dieser Positionen
Platz Position Set down position	wird ausgelost
Steh Position position	The order to start Stand will be drawn

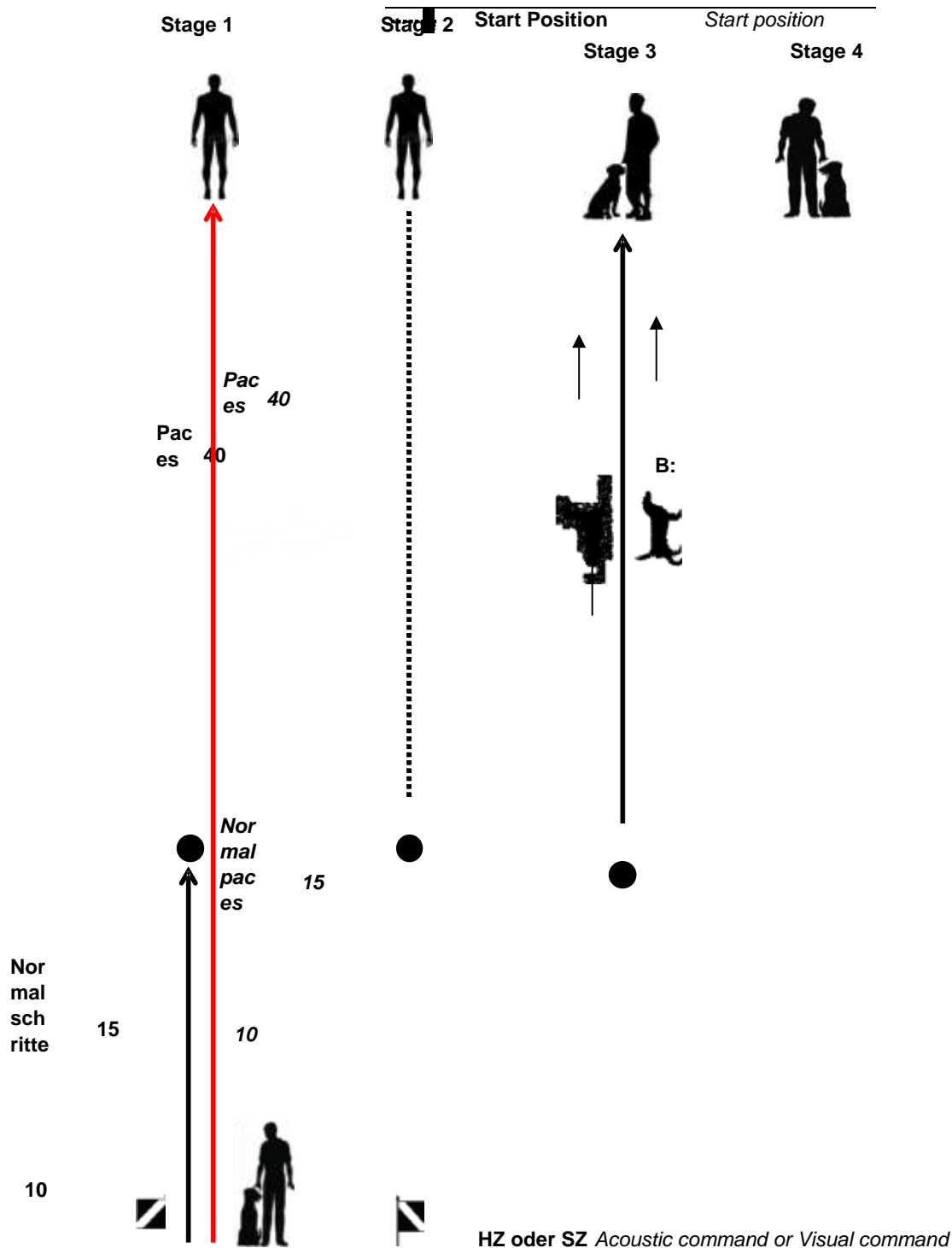

20 Appendix – Sketches on Dexterity

All constructions are described in the following appendix. Generally, the materials are at one's discretion, the function and the measures are mandatory and have to be kept.

20.1 Traversing unpleasant Material

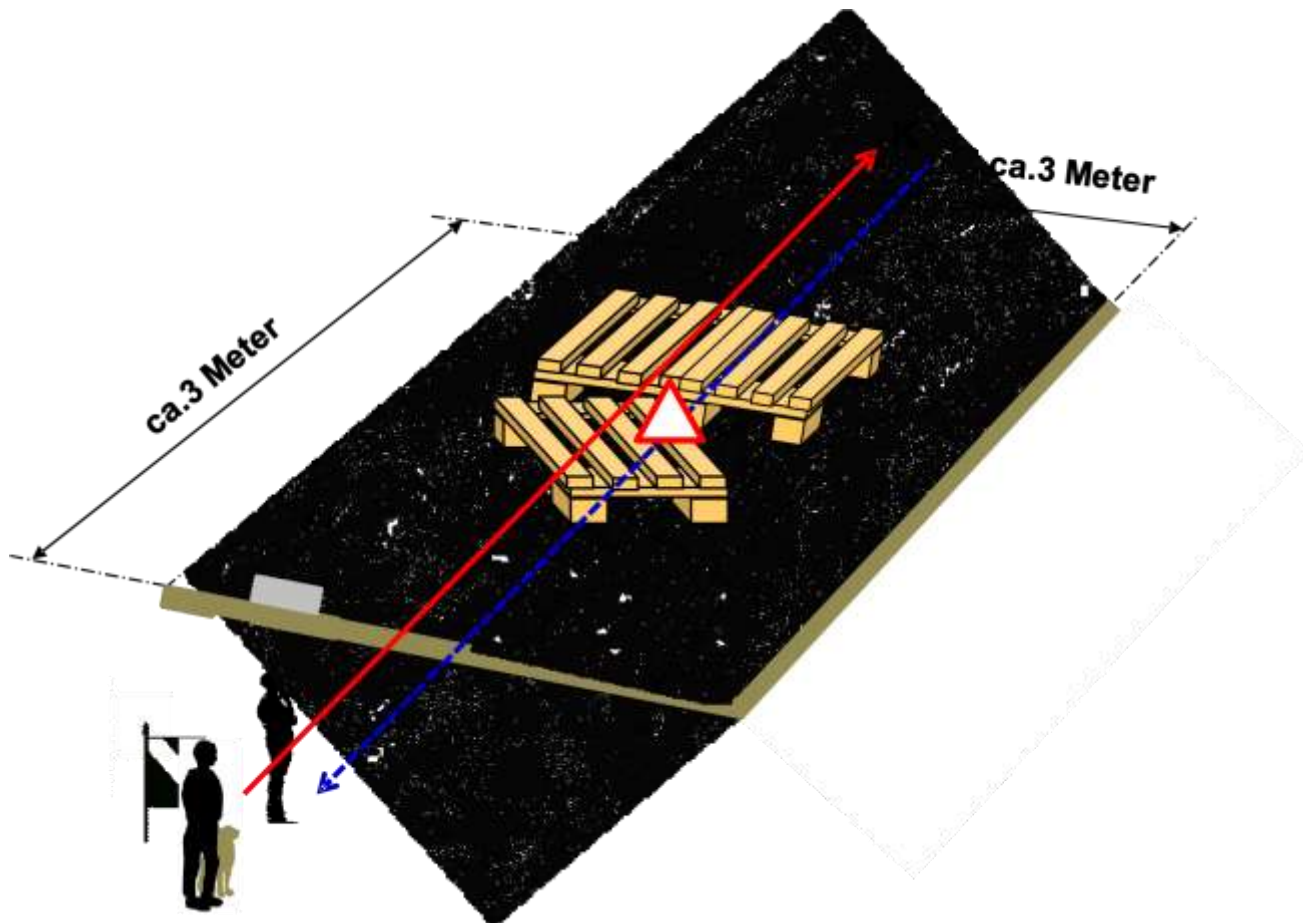

G = Grundstellung *Basic position*
KW = Kehrtwende *About turn*

 = **Anhalten, H in Sitz Position**
Stop, Dog in Sit position

 = **Start- und Endposition**
Start and End position

20.2 Traversing an elevated rigid wooden Board

As support, other stable constructions are possible. The supports are to be placed at the two ends of the board.

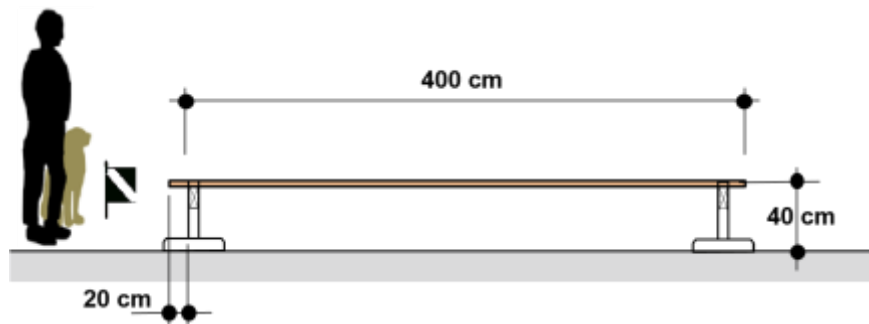

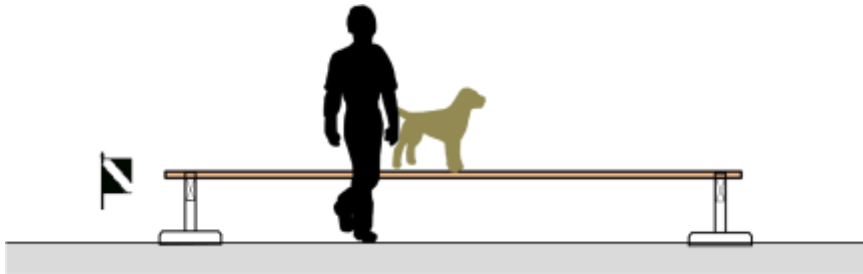

20.3 Directability at a Distance L V

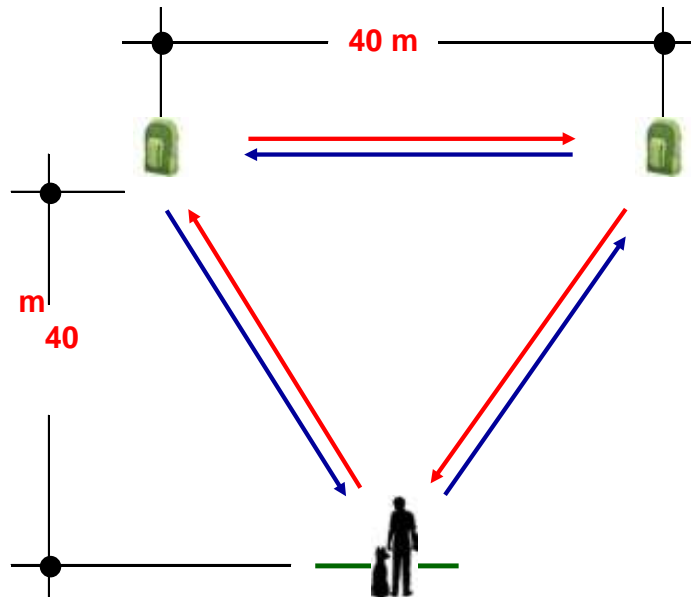

20.4 Directability at a Distance LA &

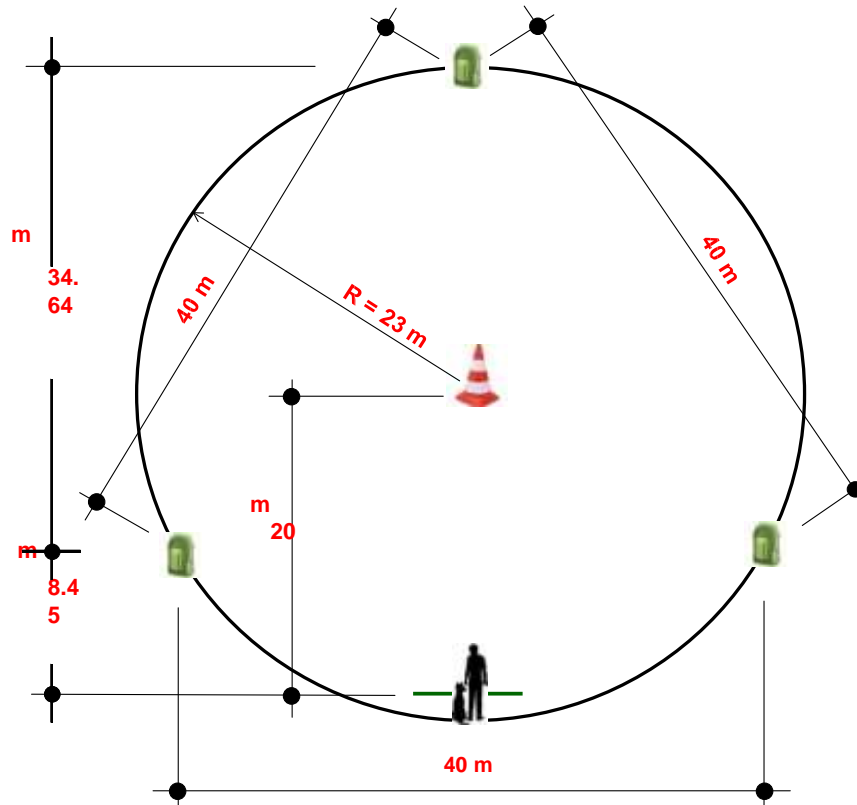

20.5 Directability at a Distance

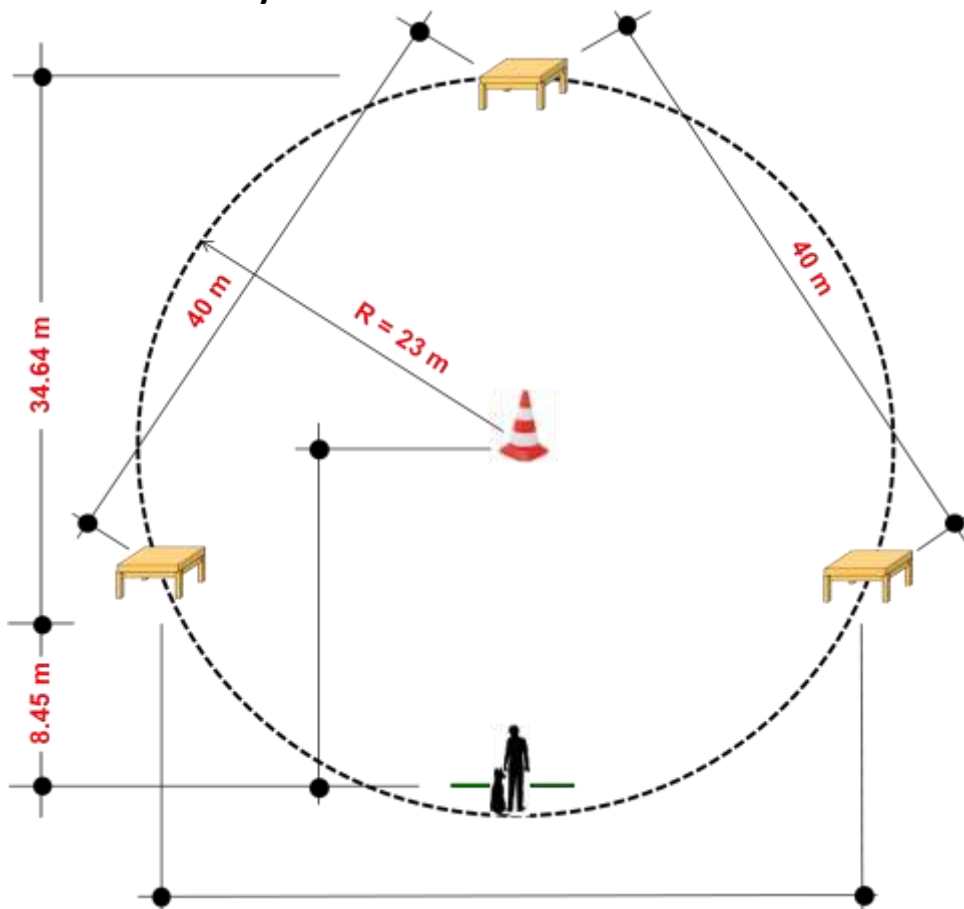

20.6 Unstable Plank

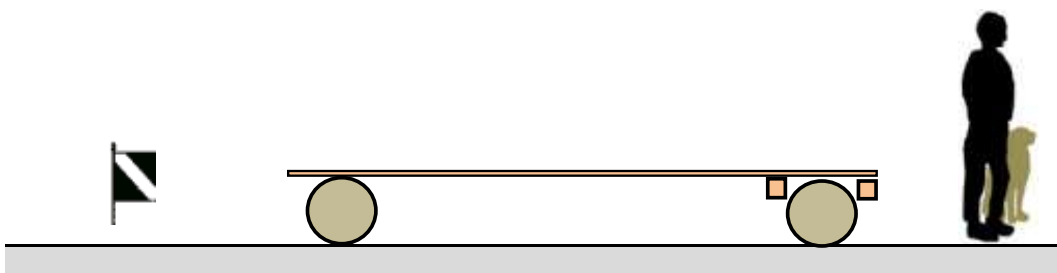
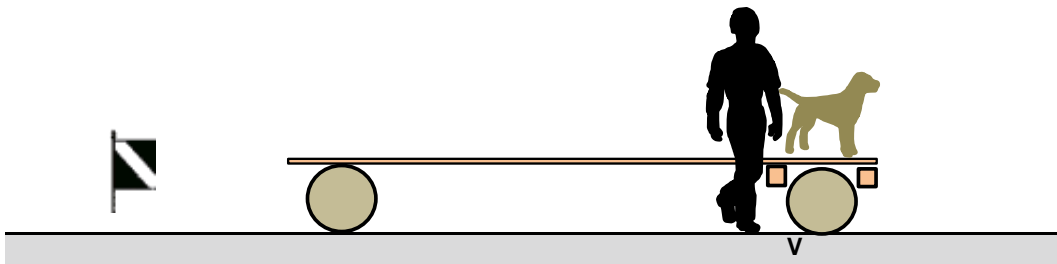
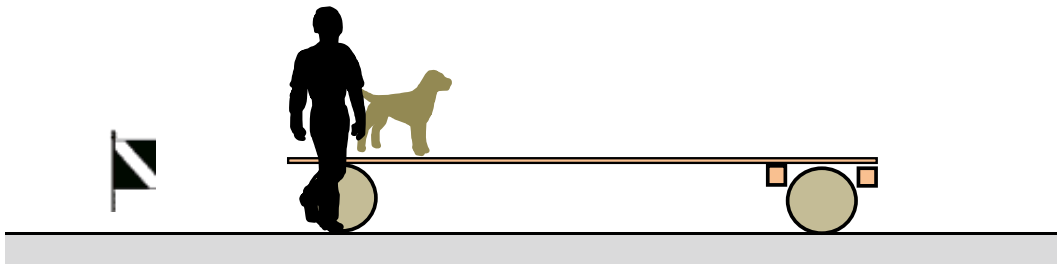
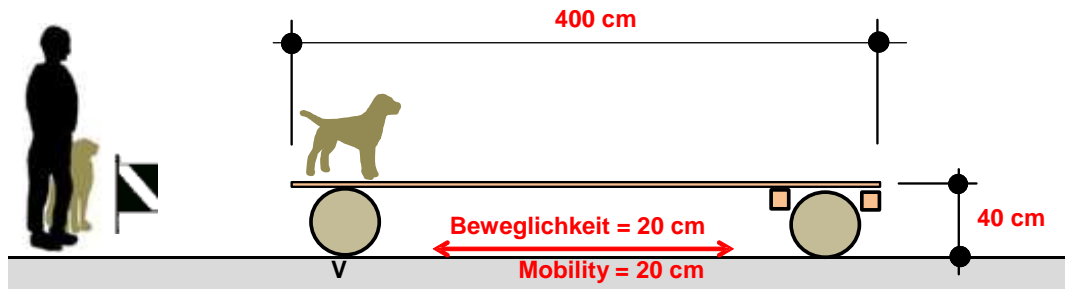

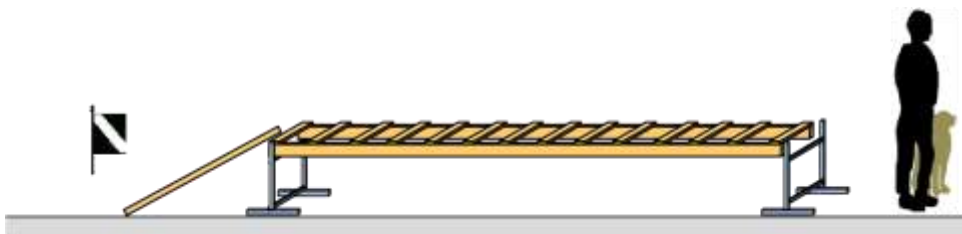
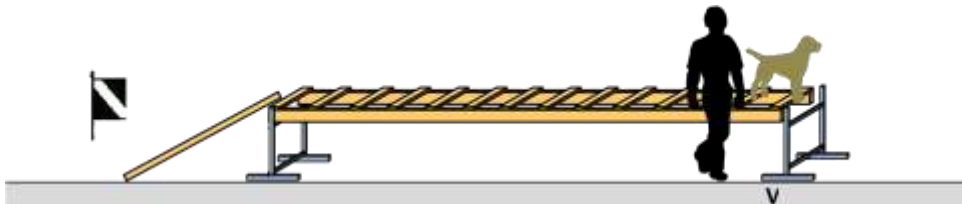
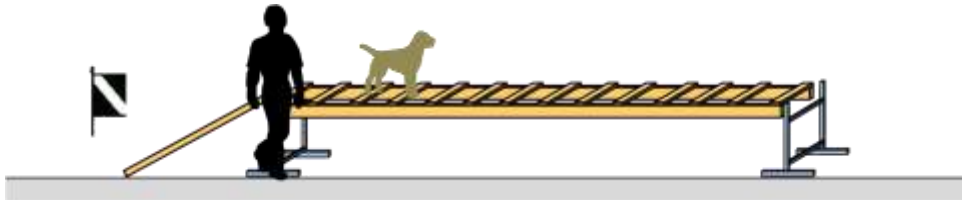
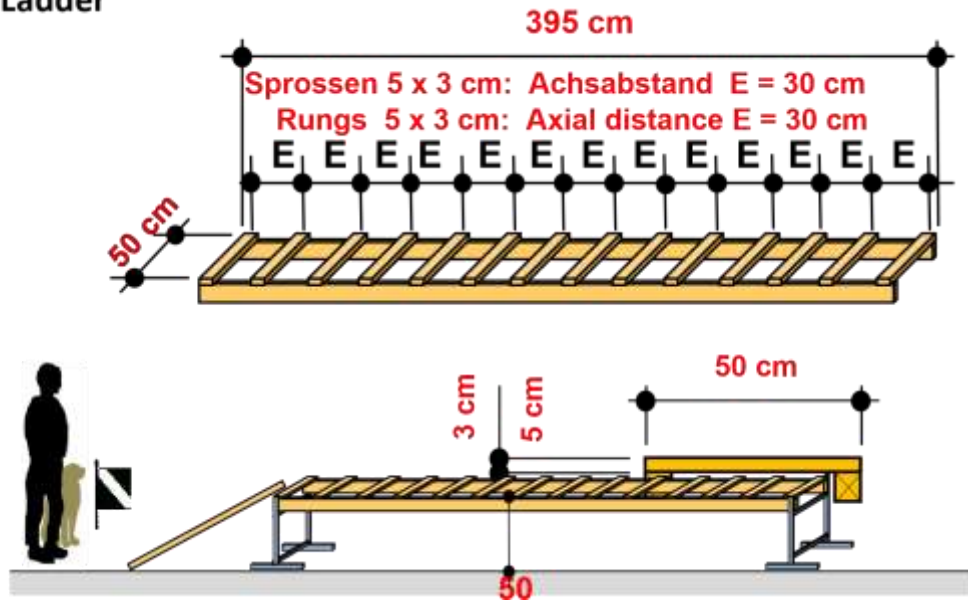

20.8 Tunnel with Tube

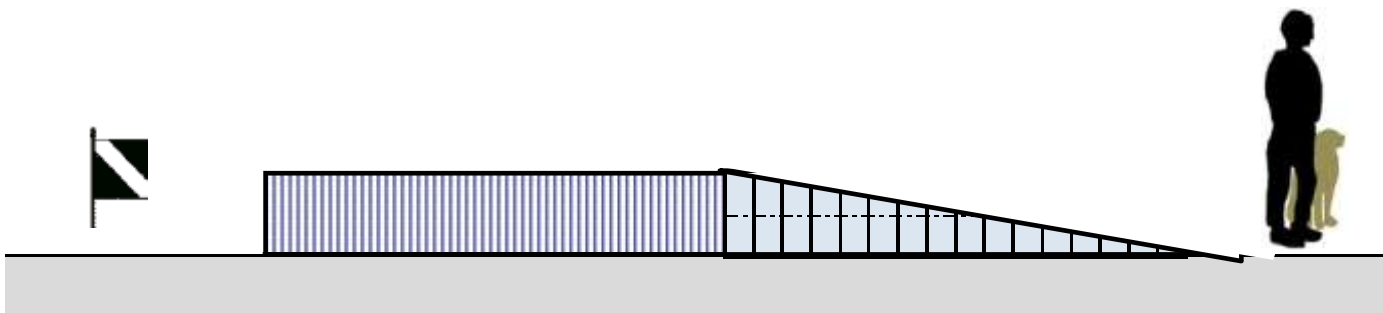
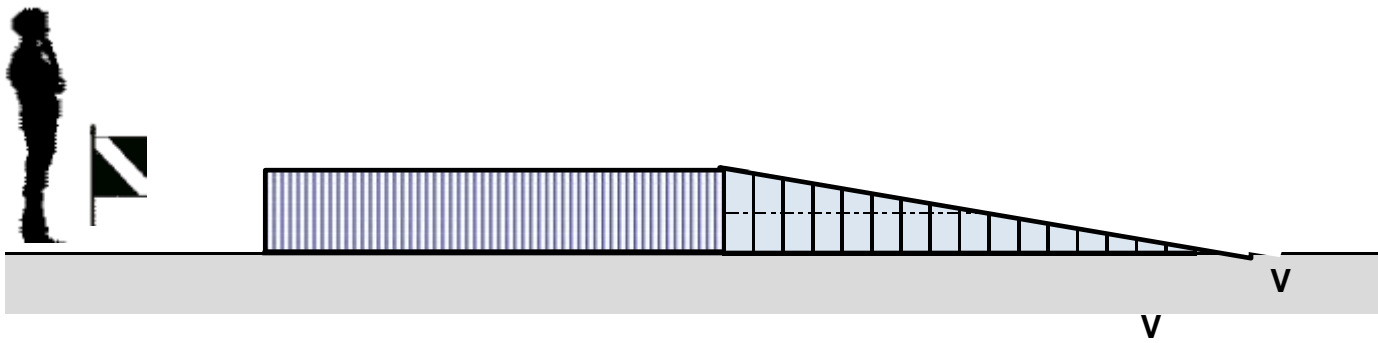
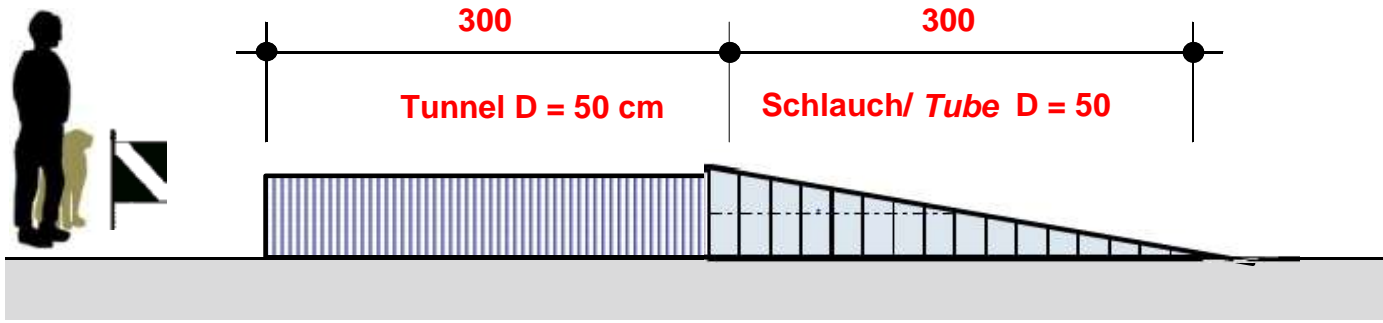

20.9 Swing

Similar constructions with the same measures and same movability are admitted.

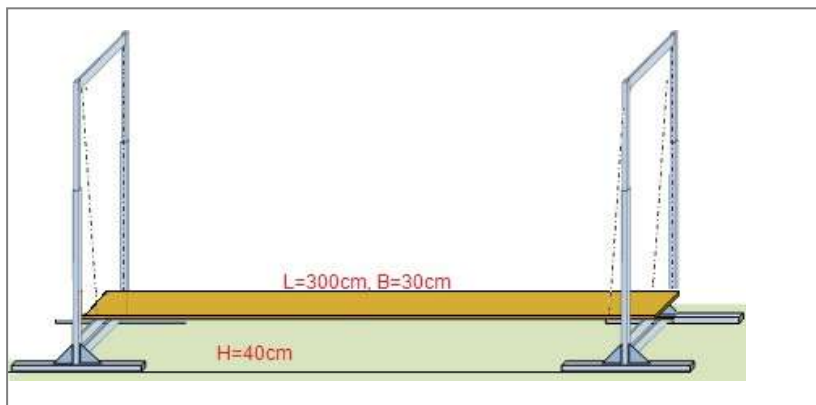

2019

